

# USB2889A-S 数据采集卡

## 产品使用手册

V6.00.00



## ■ 关于本手册

本手册为阿尔泰科技推出的 USB2889A-S 同步采集卡的用户手册，其中包括快速上手、产品功能概述、设备特性、AI 模拟量输入、产品保修等。

文档版本：V6.00.00

# 目 录

■ 关于本手册 .....	1
■ 1 快速上手 .....	4
1.1 产品包装内容 .....	4
1.2 安装指导 .....	4
1.2.1 注意事项 .....	4
1.2.2 应用软件 .....	4
1.2.3 软件安装指导 .....	4
1.2.4 硬件安装指导 .....	4
1.3 设备接口定义 .....	5
1.4 板卡使用环境 .....	5
■ 2 功能概述 .....	6
2.1 产品简介 .....	6
2.2 系统框图 .....	6
2.3 规格参数 .....	6
2.3.1 产品概述 .....	6
2.3.2 AI 模拟量输入 .....	7
2.3.3 PFI0 复用功能 .....	7
2.3.4 外部供电 .....	7
2.3.5 板卡功耗 .....	8
2.3.6 设备信息查询 .....	8
2.3.7 其他规格参数 .....	8
■ 3 设备特性 .....	9
3.1 板卡外形图及接口说明 .....	9
3.2 接口定义 .....	10
3.3 外壳尺寸图 .....	11
■ 4 AI 模拟量输入 .....	12
4.1 AI 功能框图 .....	12
4.2 AI 数据采集注意事项 .....	12
4.2.1 远离噪声源 .....	12
4.2.2 使用高质量电缆 .....	13
4.3 AI 校准 .....	13

4.4	AD 数据格式及码值换算 .....	13
4.5	AI 信号连接 .....	14
4.5.1	浮接信号源 .....	14
4.5.1.1	差分模式 (DIFF) .....	15
4.5.1.2	参考地单端模式 (RSE) .....	16
4.5.2	接地信号源 .....	17
4.5.2.1	差分模式 (DIFF) .....	17
4.6	AI 内时钟与外时钟 .....	18
4.6.1	AI 时钟源选择 .....	18
4.7	AI 采集模式 .....	18
4.7.1	按需单点采样 .....	18
4.7.2	有限点采样 .....	19
4.7.3	连续采样 .....	19
4.8	触发类型 .....	20
4.8.1	触发功能框图 .....	20
4.8.2	软件强制触发 .....	21
4.8.3	模拟触发 .....	21
4.8.3.1	模拟触发连接方法 .....	21
4.8.3.2	模拟边沿触发功能 .....	21
4.8.3.3	模拟窗触发功能 .....	22
4.8.4	数字触发 .....	22
4.8.4.1	数字触发连接方法 .....	22
4.8.4.2	数字边沿触发功能 .....	23
4.9	触发模式 .....	23
4.9.1	开始触发 .....	23
4.9.1.1	硬件延时触发 .....	24
4.9.1.2	重触发 .....	24
4.9.2	参考触发 .....	25
4.9.3	暂停触发 .....	26
<b>5</b>	<b>产品保修 .....</b>	<b>27</b>
5.1	保修 .....	27
5.2	技术支持与服务 .....	27
5.3	返修注意事项 .....	27
<b>附录 A</b>	<b>各种标识、概念的命名约定 .....</b>	<b>28</b>

## 1 快速上手

本章主要介绍初次使用 USB2889A-S 需要了解和掌握的知识，以及需要的相关准备工作，可以帮助用户熟悉 USB2889A-S 使用流程，快速上手。

### 1.1 产品包装内容

打开 USB2889A-S 板卡包装后，用户将会发现如下物品：

- USB2889A-S 板卡一个。
- 阿尔泰科技软件光盘一张，该光盘包括如下内容：
  - 1)、本公司所有产品软件安装包，用户可在文件夹中找到 ART-DAQ 软件安装包。
  - 2)、用户手册（PDF 格式电子版文档）。

### 1.2 安装指导

#### 1.2.1 注意事项

- 1)、先用手触摸机箱的金属部分来移除身体所附的静电，也可使用接地腕带。
- 2)、取卡时只能握住卡的边缘或金属托架，不要触碰电子元件，防止芯片受到静电的危害。
- 3)、检查板卡上是否有明显的损伤如元件松动、元件破损、板子有破损等。如果有明显损坏，请立即与销售人员进行联系，切勿将损坏的板卡安装至系统。

#### 1.2.2 应用软件

用户在使用 USB2889A-S 时，可以根据实际需要安装相关的应用开发环境，例如 Microsoft Visual Studio、NI LabVIEW 等。

ART-DAQ 是北京阿尔泰科技发展有限公司采集设备的驱动程序及开发套件，用以实现从简单到复杂的数据采集任务，高效快速搭建测试系统。

- 支持大多数 ART 硬件设备。
- 支持的操作系统：Windows 10/8/7/XP，LabVIEW RT（Linux 的支持情况，请致电技术支持咨询 400-860-3335）。
- 支持的编程语言和平台有：C/C++，LabVIEW 等。
- 提供 VC、C#、Labview 的编程范例程序，在 {ART Technology Directory\ART-DAQ\Sample} 目录中可以找到。
- 设备驱动提供的 dll，可以在 Windows 平台下的几乎任何编程环境中使用。

#### 1.2.3 软件安装指导

在不同操作系统下安装 USB2889A-S 的方法一致。

第一步：将产品包装中附带的光盘插入光驱中，等待识别到光盘后，可查找到 ART-DAQ 软件安装包；如果您的硬件平台设备没有光驱，请从阿尔泰科技官网下载 ART-DAQ 软件安装包，链接地址：<http://www.art-control.com/>。

第二步：双击 ART-DAQ 软件安装包，进入安装向导，按照向导提示进行每一步安装即完成。

#### 1.2.4 硬件安装指导

给 USB2889A-S 板卡正确供电，通过 USB 线缆将板卡连接至操作系统中，系统会自动安装驱动，若未成功安装驱动按下述方法操作。

- 1)、打开 DMC(设备管理配置工具)。
- 2)、选中要安装的设备，右击选择‘更新驱动’，按向导提示进行下一步安装即完成。

### 1.3 设备接口定义

- ◆ USB2889A-S 相关接口信息可以参见本手册<3.2 接口定义>章节。

### 1.4 板卡使用环境

- ◆ 工作温度范围：0°C ~ 50°C
- ◆ 工作相对湿度范围：10% ~ +90%RH（无结露）
- ◆ 存储相对湿度：5% ~ +95% RH（无结露）
- ◆ 存储温度范围：-20°C ~ +70°C

## 2 功能概述

本章主要介绍 USB2889A-S 的系统组成及基本特性，为用户整体了解 USB2889A-S 的相关特性提供参考。

### 2.1 产品简介

USB2889A-S 是一款 USB 总线的多功能同步采集卡，该板卡支持 8 路差分模拟量输入，16 位 ADC 分辨率，500kS/s 采样速率，±10V 采样范围；支持按需单点采样、有限点采样、连续采样三种采集模式；广泛应用于电子产品质量检测、信号采集、过程控制、伺服控制等场合。

### 2.2 系统框图

USB2889A-S 系统框图，具体如图 2-2-1 所示。



图2-2-1 USB2889A-S系统框图

USB2889A-S 系统框图主要由信号调理模块、ADC 模块、自校准模块、PFI 复用功能控制模块、FPGA 控制模块等组成。

信号调理模块可实现对信号的滤波，把输入信号转换为适合 AD 采集范围的信号。

ADC 模块可实现对 8 路差分输入信号的同步采集。采集电路应用 16 位 ADC 转换芯片，可实现对 16 通道的同步转换，支持按需单点采样、有限点采样和连续采样。

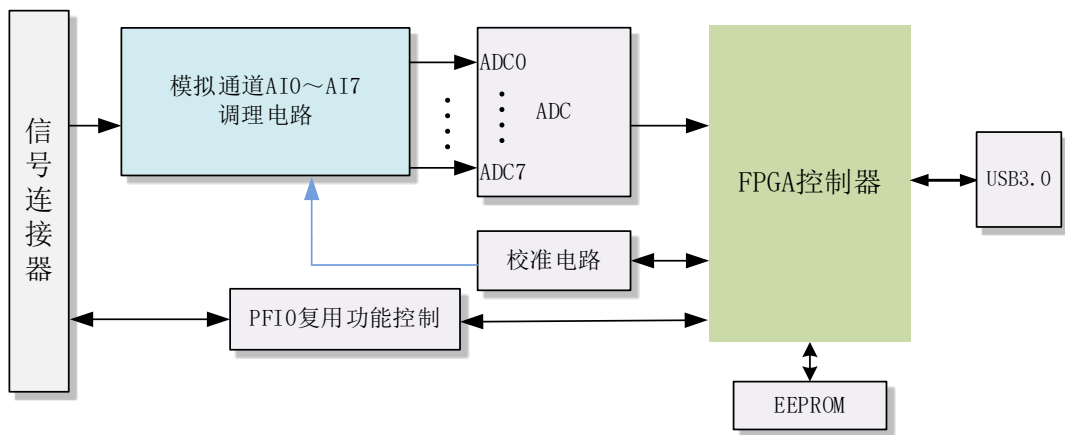
PFI0 复用功能控制模块可配置采样时钟输入输出或数字触发。

### 2.3 规格参数

#### 2.3.1 产品概述

产品型号	USB2889A-S
总线类型	USB3.0 Super Speed
操作系统	XP、Win7、Win8、Win10
板卡尺寸	详见 3.3 外壳尺寸图
安装方式	可配导轨（选配）、平面安装
连接器	SCSI26 CN 型

### 2.3.2 AI 模拟量输入

最大采样率	500kS/s	
分辨率	16bit	
输入通道	8 路差分	
采样范围	±10V	
模拟带宽	730kHz	
校准方式	软件自动校准	
采集模式	按需单点采样、有限点采样、连续采样	
增益误差	±0.05% Max @ FSR	
偏移误差	±3LSB Max	
存储器深度	8K 点 FIFO	
保护电压	30V 10ms	
时钟源	内时钟、外时钟	
外时钟范围	0~500kHz	
耦合方式	直流耦合	
触发源	软件强制触发、模拟量触发、外部数字量触发	
触发源输入范围	模拟触发 (AI0~ AI7)	±10V
	数字触发 (PFIO)	标准 TTL 电平
输入阻抗	100KΩ	

### 2.3.3 PFIO 复用功能

通道数	PFIO		
复用功能	数字触发输入 外时钟输入		
电气标准	TTL 兼容		
输入逻辑电平	高电平	最大电压	5V
		最小电压	3V
	低电平	最大电压	0.8V
		最小电压	0V
最大输入范围	0V~5V		

### 2.3.4 外部供电

输入电压	DC 7V~24V ≥3W
过流保护	3A
过压保护	28V±1.4V
其他保护	防反接
电源供电选择	外供电、USB 供电自适应



### 2.3.5 板卡功耗

供电电压	典型值	最大值
+10V	200mA	300mA

### 2.3.6 设备信息查询

用户信息	物理 ID
	用户 PID
板卡信息	供电模式
	外部供电是否过压
厂商编号	产品序列号
	其它

### 2.3.7 其他规格参数

板载时钟振荡器	10MHz
USB 规范	USB3.0 Super Speed
USB 总线速率	5 Gb/S

## 3 设备特性

本章主要介绍 USB2889A-S 相关的设备特性，主要包括板卡尺寸信息、主要元件布局图、接口定义，为用户在使用 USB2889A-S 过程中提供相关参考。

### 3.1 板卡外形图及接口说明



图 3-1-1 USB2889A-S 板卡外形图

#### 接口说明:

SCSI26 CN 型连接器：模拟、数字信号输入输出连接器

外部供电接口：DC 7~24V 5W

：USB 接口

LED1：PWR 红色指示灯

- 常亮表示电源正常
- 一直闪烁表示外部供电电压过高

RUN 绿色指示灯

- 常亮表示设备已准备好等待操作
- 闪烁表示设备正在被操作，有数据传输

### 3.2 接口定义



图 3-2-1 USB2889A-S 引脚定义图

表 3-2-1: 管脚功能概述

信号名称	管脚特性	管脚功能概述
AI0+~AI7+	Input	差分模式: AI 模拟量差分输入信号的正端
AI0- ~ AI7-	Input	差分模式: AI 模拟量差分输入信号的负端
PF10	Input	数字触发输入
		外时钟输入
AGND	AGND	模拟信号地
GND	GND	数字信号地

### 3.3 外壳尺寸图

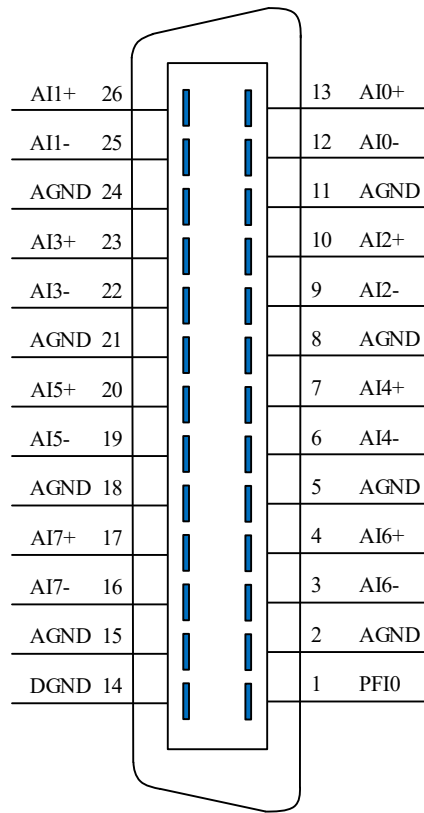

图 3-3-1 USB2889A-S 外壳尺寸图

## 4 AI 模拟量输入

本章主要介绍 USB2889A-S 板卡 AI 模拟量输入的相关性质, 主要包括 AI 模拟量输入功能框图、AI 校准、信号连接、AI 采集、AI 触发等, 为用户在使用 USB2889A-S 过程中提供相关参考。

### 4.1 AI 功能框图

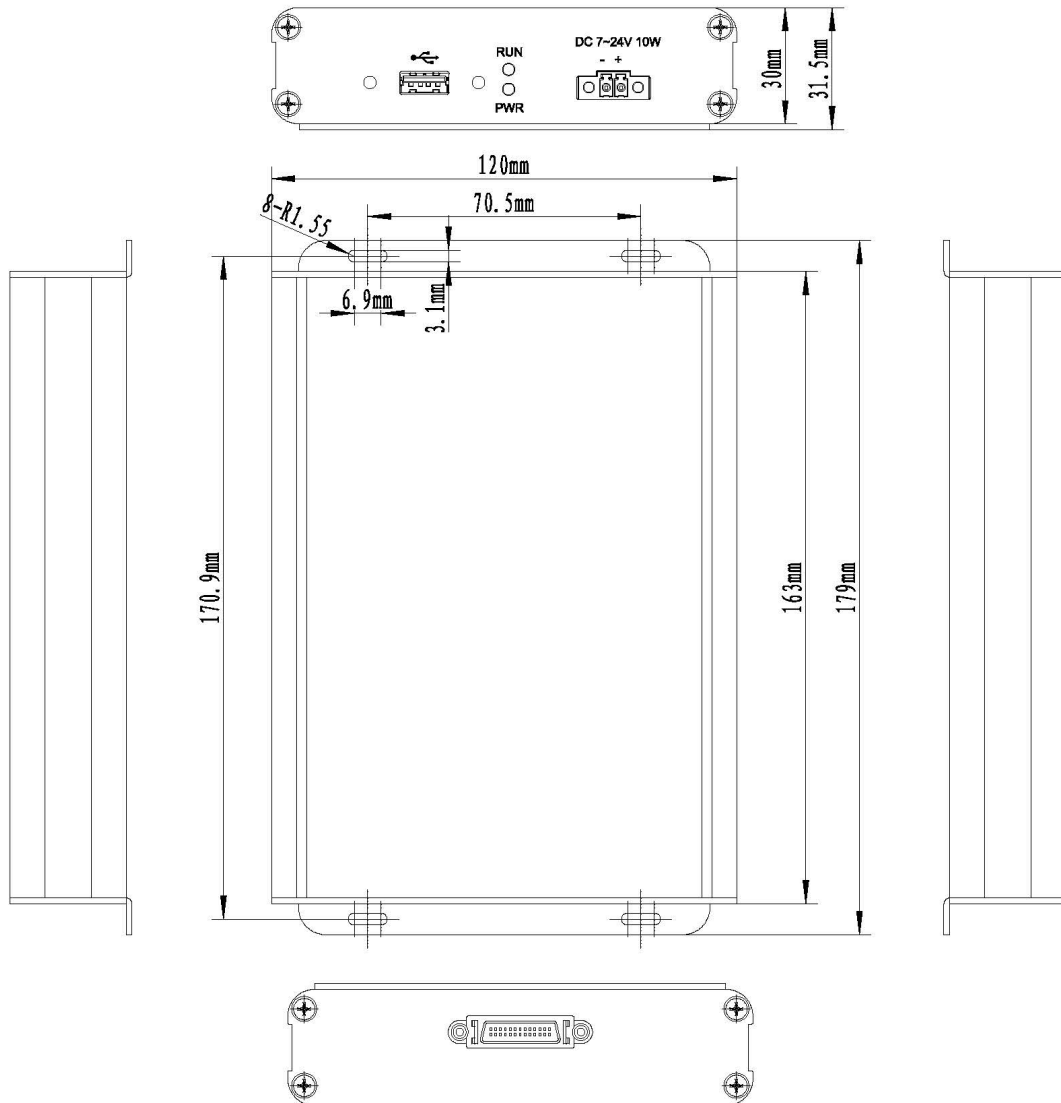
USB2889A-S 的模拟输入部分主要由 AI 模拟量输入端口、输入选择模块、程控放大器、低通滤波器、模数转换、AD 缓存、触发等组成。



图 4-1-1 AI 功能框图

连接器: AI 模拟量输入端口, 实现相关模拟输入信号的接入。

输入选择: 通过模拟通道选择电路实现将需要采集的通道的模拟信号接入到信号调理电路中。

程控放大: 模拟输入信号经程控放大模块进行放大或衰减, 以确保模数转换的最高精度。

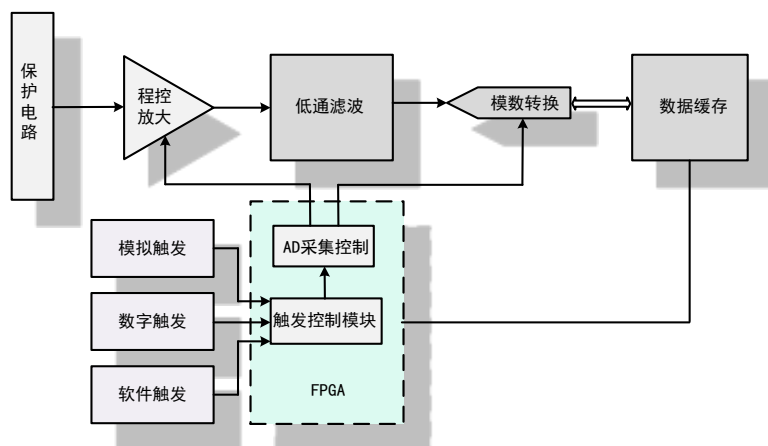
低通滤波: 可有效降低高频噪声并减少频率混叠。

模数转换: 将输入的模拟电压信号转换为数字信号。

AD 缓存: FIFO 数据缓存器, 确保模拟输入信号在采集过程中没有数据丢失。

触发: USB2889A-S 支持软件触发、模拟触发、数字触发。

### 4.2 AI 数据采集注意事项

电磁干扰会严重影响 USB2889A-S 的测量精度。为保证输入通道的噪声性能, 有效降低串扰、环境噪声等对采集系统造成的影响, 用户在测量现场连接待测信号源与设备时需要注意以下几点, 以确保采集系统的测量精度。

#### 4.2.1 远离噪声源

在信号传输至 USB2889A-S 的过程中, 应尽量使连接线缆远离附近的噪声源, 比如荧光灯、开关电源、镇流器、变压器、焊接设备、变频器、电动机等, 若必须通过磁场干扰较强的设备附近, 需要将信号电缆穿过特定金属管道, 以屏蔽存在的磁场干扰。同时, 禁止将连接线缆与电源线缆共用一个金属管道。另外, 应将设备信号电缆尽可能远离大电流或高电压的传输线, 或将该传输线与设备信号电缆垂直放置, 避免并行放置。

## 4.2.2 使用高质量电缆

选用高质量的同轴电缆可以将比如串扰、传输线效应、噪声等会降低系统精度的影响降到最低。在连接 USB2889A-S 时，建议使用具有良好屏蔽效果的同轴电缆。另外，在连接电缆时还需要保证线缆不存在严重形变等。

## 4.3 AI 校准

USB2889A-S 模拟量输入校准方式为 AI 软件自动校准。AI 软件自动校准能在不使用任何外部信号、参考电压或测量设备的情况下，自动测量并校准偏移误差和增益误差。

产品出厂时已经校准，校准常量被保存在固定的存储区域。

由于误差会随着时间和温度变化，建议用户在需要时重新校准。



在 AI 校准开始前，请至少将采集卡预热 15 分钟，且自动校准时，采集卡不要连接任何外部信号。

## 4.4 AD 数据格式及码值换算

USB2889A-S 的输入量程现支持 ±10V，其他量程可定制。



用户若将超出最大模拟输入电压范围的信号连接至板卡会造成数据采集失真甚至设备损坏，由此造成的损坏本公司不承担任何责任。

表 4-4-1: AI 模拟量输入的数据格式

输入电压值	AD原始码(二进制)	AD原始码(十六进制)	求补后的码(十进制)
正满度	1111 1111 1111 1111	FFFF	65535
正满度-1LSB	1111 1111 1111 1110	FFFE	65534
中间值+1LSB	1000 0000 0000 0001	8001	32769
中间值(零点)	1000 0000 0000 0000	8000	32768
中间值-1LSB	0111 1111 1111 1111	7FFF	32767
负满度+1LSB	0000 0000 0001 0001	0001	1
负满度	0000 0000 0000 0000	0000	0

AI 采集的结果主要调用 AI\_ReadAnalog() 函数以电压双精度浮点数的形式返回给用户。

如果用户调用 AI\_ReadBinary() 函数以二进制原码形式返回的采样结果，可以有两种方法转换为实际电压值：

方法一、根据采样量程挡位 nSampleRange 调用 AI\_ScaleBinToVolt() 函数进行二进制原码到电压值的隐式转换。

方法二、根据采样量程挡位 nSampleRange 调用 AI\_GetRangeInfo() 函数获得换算系数后进行每个二进制原码到电压值的显式转换。换算公式：

$$fVolt = (nBinary[n] - RangeInfo.fOffsetCode) * RangeInfo.fCodeWidth;$$

或：

$$fVolt = nBinary[n] * RangeInfo.fCodeWidth - RangeInfo.fOffsetVolt;$$

为了简化用户设计，建议使用 AI\_ReadAnalog() 函数直接读取电压值，省去电压换算环节。

## 4.5 AI 信号连接

信号源分为：浮接信号源、接地信号源

信号的接线方式为：差分(DIFF)、参考地单端(RSE)。

表 4-5-1：模拟量输入信号连接概述

模拟信号 接地连接方式	浮接信号源	接地信号源
	<p>含义：浮接信号源是指没有与建筑物的接地系统连接，但是有一个隔离参考点的信号源。</p> <ul style="list-style-type: none"> <li>◆ 变压器、热电偶；</li> <li>◆ 电池设备；</li> <li>◆ 拥有隔离输出的仪器或者设备</li> </ul>	<p>含义：接地信号源是指与地系统连接的信号源，即它本身内部地和建筑物的接地系统是连接的。</p> <ul style="list-style-type: none"> <li>◆ 接入建筑供电系统的仪器和设备的非隔离输出</li> </ul>
差分模式 (DIFF)		
参考地 单端模式 (RSE)		<p>不推荐使用</p>

### 4.5.1 浮接信号源

浮接信号源是指没有与建筑物的接地系统连接，但是有一个隔离参考点的信号源。拥有隔离输出的仪器或者设备就是一个浮接信号源。常见的浮接信号源有变压器、热电偶、电池供电设备、隔离放大器的输出、光耦隔离器等。



用户在测量浮接信号源时，请务必将信号源的负端连接至 AI GND（直接或经过偏置电阻连接），否则，信号源可能会浮动到采集卡的最大工作电压范围之外，甚至损坏测试设备。

## 4.5.1.1 差分模式 (DIFF)

## (1) 适用场合

当输入通道满足以下任何条件时，推荐使用差分模式连接：

- 输入信号电平较低 ( $<1V$ )
- 连接信号与设备间的导线长度  $>3m$
- 输入信号需要一个隔离 (单独) 的地参考点或返回信号
- 信号导线通过的环境较嘈杂
- 模拟输入通道 (AI+、AI-) 都是有效信号

差分连接方式可有效降低噪声干扰和增强共模噪声抑制。

## (2) 连接方式

## 直接连接

对于内阻小于  $100\Omega$  的直流耦合浮接信号源，推荐使用直接连接方式。即将信号源的正端直接连接至 AI+，将信号源的负端直接连接至 AI- 和 AGND，如图 4-5-1 所示。



图 4-5-1 浮接信号源差分 (DIFF) 连接 -- 直接连接

## 单个偏置电阻连接

对于内阻较大的浮接信号源，推荐使用单个电阻连接方式。即将信号源的正端直接连接至 AI+，将信号源的负端直接连接至 AI-，且需将信号源的负端通过偏置电阻  $R$  连接至 AGND，其中电阻  $R$  为信号源内阻的 100 倍，如图 4-5-2 所示。

当浮接信号源的内阻较大时，会使大部分静电噪声耦合到正极 (由于负极和地连接)，造成信号的严重失衡。在这种情况下，使用单个电阻连接方式，偏置电阻会使信号路径接近平衡，两端耦合等量的噪声，这样可更好地抑制静电耦合噪声。

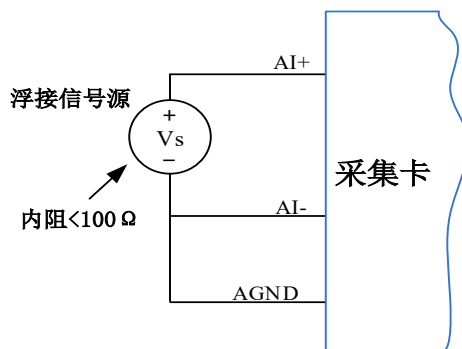

图 4-5-2 浮接信号源差分 (DIFF) 连接 -- 单个偏置电阻连接



### 平衡偏置电阻连接

对于内阻较大的浮接信号源，也可以通过平衡偏置电阻的连接方式平衡信号路径。即在信号源正端与 AGND 间增加同样阻值大小的偏置电阻  $R$ ，如图 4-5-3 所示。

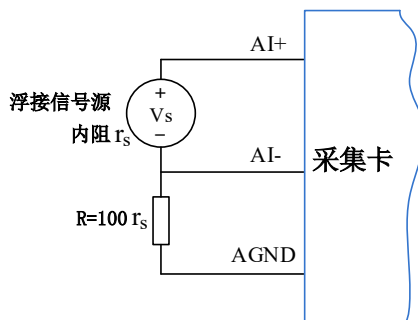
在这种情况下，使用平衡偏置电阻连接相比单个偏置电阻连接可提供略好的噪声抑制，但会降低信号源的带载能力并引入增益误差。例如，源阻抗是 2K 欧姆，这两个电阻分别是 100K 欧姆，因此负载电阻为 200K 欧姆并产生 -1% 的增益差。



图 4-5-3 浮接信号源差分 (DIFF) 连接 -- 平衡偏置电阻连接

### 交流耦合信号源连接

对于交流耦合（电容耦合）的浮接信号源，若信号源内阻较小，可以选择一个阻值范围在  $100\text{k}\Omega\sim 1\text{M}\Omega$  的偏置电阻，并将电阻两端分别连接至信号源正端及 AI GND，同时将信号源负端连接至 AGND。选择阻值范围在  $100\text{k}\Omega\sim 1\text{M}\Omega$  的偏置电阻，即不会影响到带载能力，也不能因为输入偏置电流而产生明显的输入偏置电压。如果信号源的输出阻抗较大，可以选用上述平衡偏置电阻连接的方式，如图 4-5-4 所示，此种连接方式同样会降低信号源的带载能力并引入增益误差。

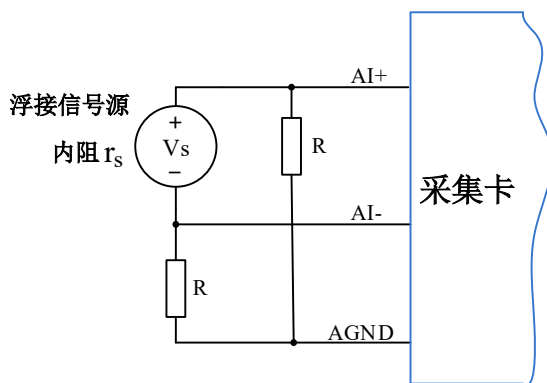

图 4-5-4 浮接信号源差分 (DIFF) 连接 -- 交流耦合信号源平衡偏置电阻连接

#### 4.5.1.2 参考地单端模式 (RSE)

##### (1) 适用场合

当输入通道满足以下任何条件时，推荐使用参考地单端模式连接：

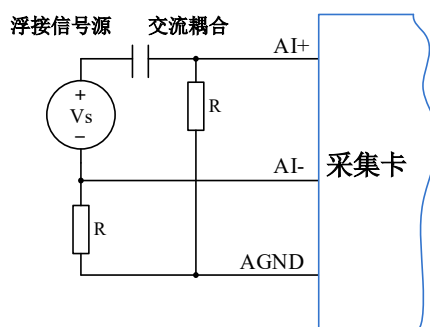
- 输入信号能够共享一个公共参考点，AGND，其他信号用 RSE
- 输入信号电平较高 ( $>1\text{V}$ )
- 连接信号与设备间的导线长度  $<3\text{m}$

对于任何输入信号不符合上述条件的，差分输入连接具有更高的信号完整性。

## (2) 连接方式



图 4-5-5 浮接信号源的参考地单端（RSE）连接

### 4.5.2 接地信号源

接地信号源是指与地系统连接的信号源，即它本身内部地和建筑物的接地系统是连接的。

假定测量设备与信号源接入到同一个供电系统的条件下，信号源已经连接到与设备相关的公共接地点。则接入建筑供电系统的仪器和设备的非隔离输出都属于接地信号源。

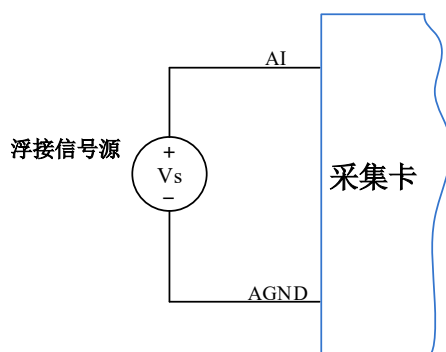
①通常两个独立接地信号源的接地具有不同的电势差。连接至建筑物接地的仪器的接地电势差为 10 mV 至 200 mV。如电源线路连接不当，可导致该电势差增大。



②用户在测量接地信号源时，不推荐使用参考地单端模式连接相关待测信号，可以选用差分或无参考地单端的连接模式。



模拟输入信号需控制在正常量程范围内，否则会对设备造成损坏。由此造成的损失本公司不承担任何责任。

#### 4.5.2.1 差分模式（DIFF）

##### (1) 适用场合

当通道满足以下任何条件时，推荐使用差分模式（DIFF）连接：

- 输入信号电平较低（ $<1V$ ）
- 连接信号与设备间的导线长度 $>3m$
- 信号导线通过的环境较嘈杂
- 有两路有效的模拟输入通道（AI+、AI-）

该连接方式可有效降低噪声干扰并增强共模噪声抑制。

##### (2) 连接方式

连接方式如下图 4-5-6 所示，图中  $V_{cm}$  为共模噪声和信号源地与设备地间的接地环路电势差，差分连接方式可有效抑制存在的共模噪声及接地电势差。



图 4-5-6 接地信号源的差分 (DIFF) 连接

## 4.6 AI 内时钟与外时钟

### 4.6.1 AI 时钟源选择

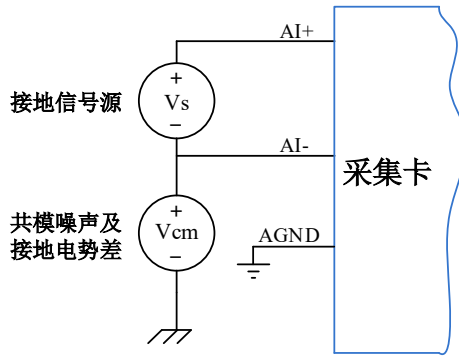

图 4-6-1 AI 时钟结构框图

#### AI 内时钟

板载 10M 时钟通过时钟选择器由内部锁相环倍频至 80M 后，经过内部逻辑控制电路分频后产生的时钟信号定时触发 AD 进行转换。

#### AI 外时钟

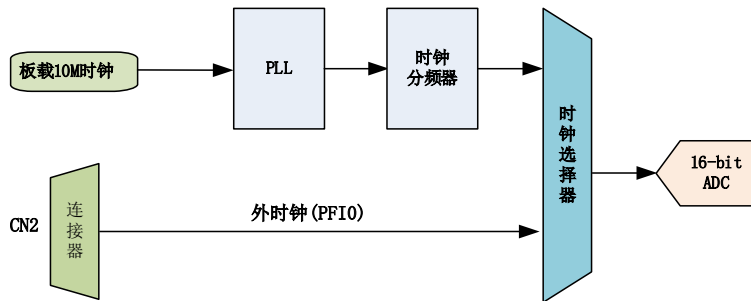
AI 外时钟功能是指使用板外时钟信号来定时触发 AD 进行转换。

该时钟信号通过 PF10 管脚接入，经过时钟选择器提供给 ADC。板外时钟信号可以是另外一块板卡的时钟输出，也可以是其他设备如时钟频率发生器等。



**外部时钟频率 ≤ ADC 最高转换频率。**

## 4.7 AI 采集模式

该采集卡的 AI 采集模式有按需单点采样、有限点采样、连续采样。

### 4.7.1 按需单点采样

按需单点采样可简单、方便的实现各通道单个点的采样，如图 4-7-1 所示。

按需单点采样功能是指用户根据需求，随时可以获取各个通道一个采样点的功能。该功能主要针对简单采样或采样实时性要求较高、数据量很少且采样时间不确定的应用中。采集实时性比较高，可方便的用于 PID, PLC 等实时的快速伺服闭环控制系统等场合。用户在每发出单点的读命令 (AI\_ReadAnalog()或 AI\_ReadBinary())后，设备快速的完成一次采集，各通道采集一个点，之后通过 USB 总线将采集的 AI 数据迅速的传给 PC 机。



图4-7-1 按需单点采集

在按需单点采样模式下，AI 启动并被触发后，以 AI 最大采样频率作为转换时钟，所选通道同时采集一个点，数据采集完成后将其传输到 PC 机完成一次单点采样。

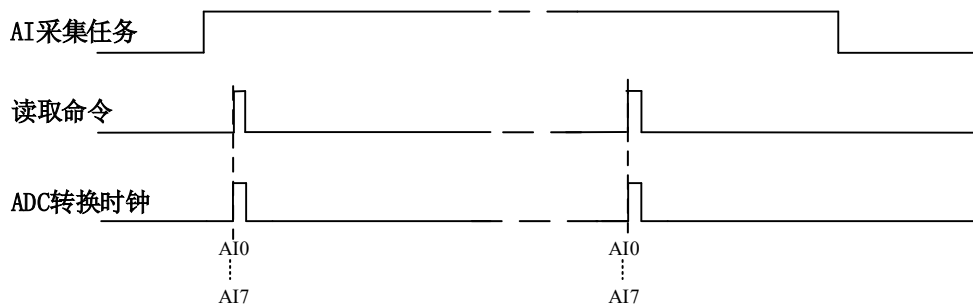

在按需单点采样下，AI 转换频率受控于 AI 最大采样频率，而 AI 的采样速率则受制于用户的单点读命令。

#### 4.7.2 有限点采样

有限点采样功能是指 AI 在采样过程中，以设置的采样速率扫描各采集通道，采集过程中不停顿，每通道各采集预设采样长度（AIPParam.nSampsPerChan）后自动停止采集的方式。

有限点采样用在已知采样总点数或采样总时间的采样任务中，尤其是用在带有触发的采样任务中。例如：需要在触发信号开始之后采集 2 秒钟长度的数据，使用有限点采样方式可以很方便的实现此需求。使用时，需要指定每通道的采样长度，或将需要采集的时间根据采样速率转换为每通道的采样长度，比如当每个通道需采集 N 个数据（nSampsPerChan = N），采样方式如图 4-7-2 所示。



图 4-7-2 有限点采样

在有限点采样模式下，AI 启动后等待触发事件，被触发后，以预设的时钟（图 4-7-2）作为 AI 采样时钟，按照预设的通道 AI0、……、AI7 同步采集，所选通道采集够 N 个数据后，数据通过 USB 总线传输到 PC 机，至此完成一次有限点采集。若再次启动 AI 采集，等待触发事件，重复上述动作直至停止采集。

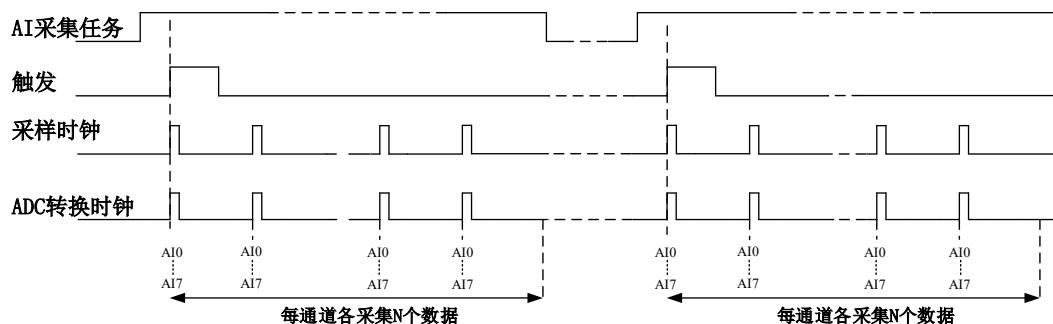

有限点采样模式下，AI 转换频率为设置的内时钟频率（由参数 fSampleRate 指定）。

#### 4.7.3 连续采样

连续采样功能是指 AI 在采样过程中每相邻两个采样点的时间相等，采集过程中不停顿，连续不间断的采集数据，直到用户主动停止采集任务。采样方式如图 4-7-3 所示。



图4-7-3 时钟连续采样

在连续采样模式下, AI 启动并开始触发后, 以预设的时钟(图 4-7-3)作为 AI 采样时钟, AI0、……、AI7 同步采集, 直到用户停止 AI 采集。

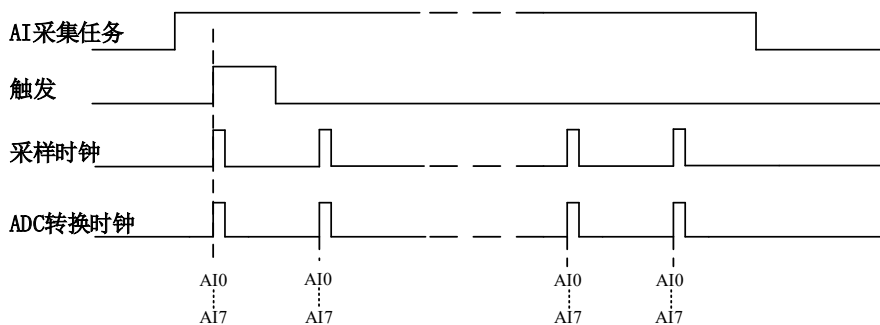

在内时钟连续采样模式下, AI 的采样速率由参数 `fSampleRate` 指定。

## 4.8 触发类型

### 4.8.1 触发功能框图

USB2889A-S 支持软件触发、模拟触发、数字触发。各种触发方式可通过软件配置。



图 4-8-1 AI 触发功能框图



当用户使能通道模拟触发、数字触发、软件触发时, 各触发信号满足触发条件即可生效, 各触发为或的关系。

理想中的模拟触发信号和数字触发信号是没有抖动的。但实际中的模拟触发信号和数字触发信号会有很大的抖动, 使用触发灵敏度 (AIParam. nTriggerSens) 可以很好的抑制抖动。如下图4-8-2所示:

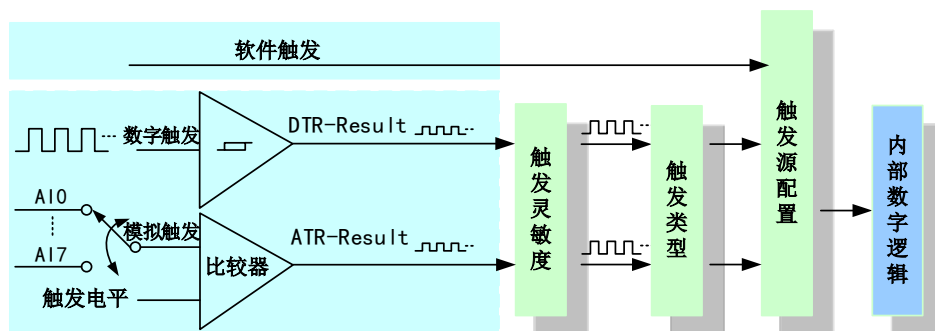

图 4-8-2 触发灵敏度

## 4.8.2 软件强制触发

软件强制触发等同于外部数字触发和模拟触发。它的主要作用在于当启动任务后无法及时等到外部触发，用户随时可以发出软件触发以强制设备立即正常采样一次。又或者用户无须外部触发情况下时就要完成采样任务时，可以选择执行软件强制触发（AI\_SendSoftTrig()）动作。如图 4-8-3 所示。

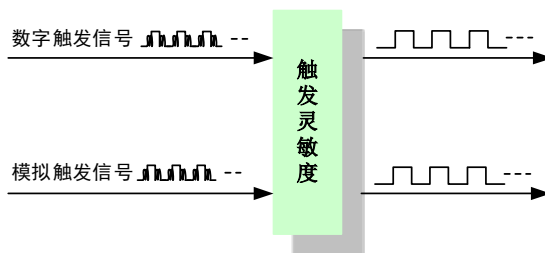

图4-8-3 AI软件强制触发

## 4.8.3 模拟触发

### 4.8.3.1 模拟触发连接方法

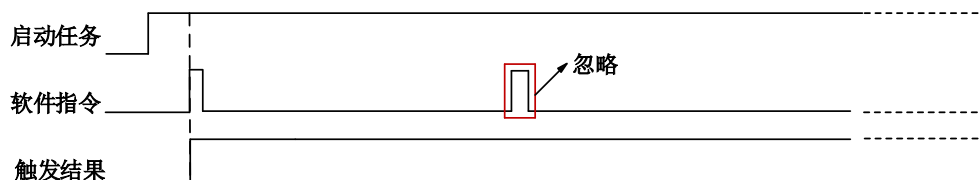

图4-8-4 模拟触发连接方法



**模拟触发通道的选择，模拟触发通道需为采样通道中的任一通道。**

### 4.8.3.2 模拟边沿触发功能

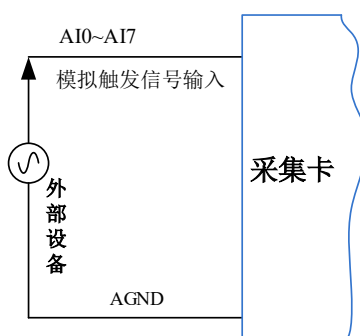
模拟边沿触发是将变化的模拟信号作为触发源。该触发源信号通过模拟外触发输入管脚 AI 通道 (AI0~AI7) 接入，与预设触发电平信号 (fTriggerLevel) 进入比较器进行高速比较。比较器输出高低电平来触发 AI 采集，如图 4-8-5 所示。



图4-8-5 比较器

模拟边沿触发是根据触发源信号相对于触发电平的变化特征来触发 AI 采集的。即利用模拟比较器输出结果的边沿信号作为触发条件。

模拟边沿触发方向分为：下降沿触发、上升沿触发。以模拟边沿触发的下降沿触发为例来说明，具体过程如图 4-8-6 所示。模拟边沿触发的上升沿触发不再陈述。

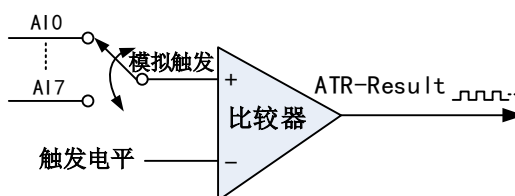

图4-8-6 模拟边沿触发--下降沿触发

当触发方向选择下降沿触发连续采集时，即比较器输出变为负时为有效的触发电平。点击“开始采集任务”按钮，AI 并不立刻采集数据，当模拟边沿触发源信号从大于触发电平变化至小于触发电平时，触发信号变为低电平，AI 立刻开始采集数据，直到此次采集任务结束或者点击“停止采集任务”按钮时停止。

### 4.8.3.3 模拟窗触发功能

模拟窗触发是将变化的模拟信号规定到一定范围内作为触发源。该触发源信号通过模拟输入管脚接入，与预设触发电平信号（fTriggerLevel）进入比较器进行高速比较。比较器输出高低电平来触发 AI 采集。

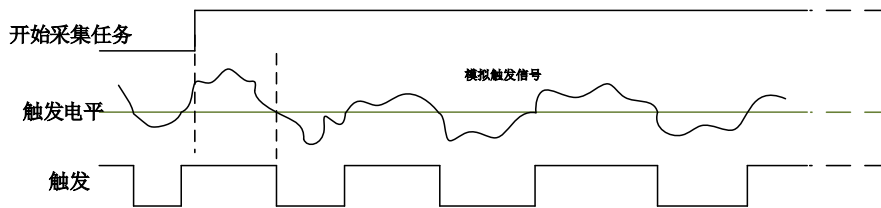
模拟窗触发是根据触发源信号相对于触发电平的变化特征来触发 AI 采集的。即利用模拟比较器输出结果的边沿信号作为触发条件。模拟窗触发方向分为：出窗、入窗。

以模拟窗触发的入窗为例来说明，具体过程如图 4-8-7 所示。模拟触发的出窗不再陈述。



图4-8-7 模拟窗触发--入窗

当触发方向选择入窗时，即比较器的输出选择会在窗顶部与窗底部之间的电平为高电平。点击“开始采集任务”按钮，AI 并不立刻采集数据，当模拟触发源信号进入窗的电压范围时，AI 立刻开始采集数据，直到此次采集任务结束或者用户点击“停止采集任务”按钮时停止。

## 4.8.4 数字触发

### 4.8.4.1 数字触发连接方法

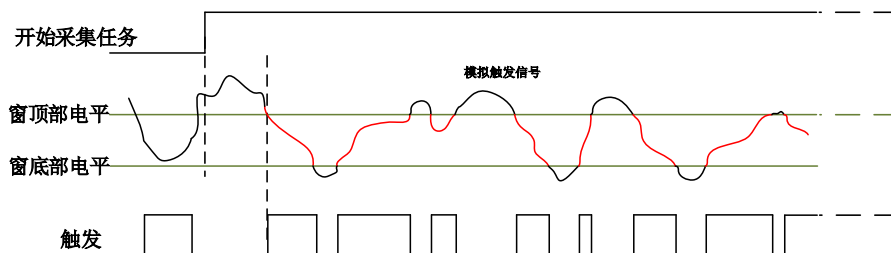

图4-8-8 数字触发连接方法

#### 4.8.4.2 数字边沿触发功能

数字边沿触发是根据触发源信号的变化特征来触发 AI 采集的。即利用触发源信号的边沿信号作为触发条件。

数字边沿触发方向分为：下降沿触发、上升沿触发。

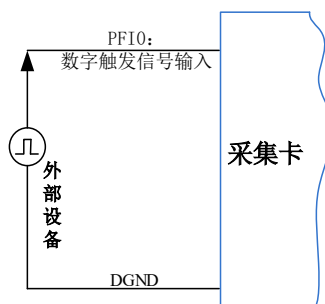
以数字边沿触发的下降沿触发为例来说明，具体过程如图 4-8-9 所示。数字边沿触发的上升沿触发不再陈述。



图4-8-9 数字边沿触发--下降沿触发

当触发方向选择下降沿触发连续采集时，开始采集任务，AI 并不立刻采集数据，当数字边沿触发源信号从高电平变为低电平时，即数字边沿触发源信号出现下降沿时，AI 立刻开始采集数据，直到此次采集任务结束或者用户点击“停止采集任务”按钮时停止。

### 4.9 触发模式

USB2889A-S依据用户不同的需求，包含了 开始触发、参考触发、暂停触发 三种触发模式。

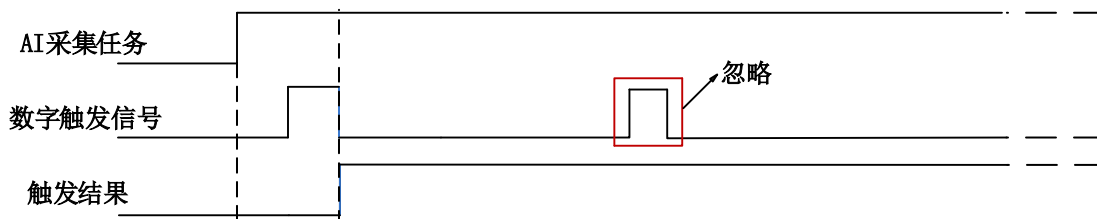
#### 4.9.1 开始触发

开始触发是根据触发源信号的变化特征来触发 AD 采集的，即利用触发源信号的边沿信号作为触发条件。

开始触发的类型可分为：无触发（软件触发）、模拟边沿、模拟窗、数字边沿。如图 4-9-1 所示。



图 4-9-1 开始触发分类

以数字边沿触发-下降沿触发为例来说明，具体过程如图 4-9-2 所示。其他不再陈述。



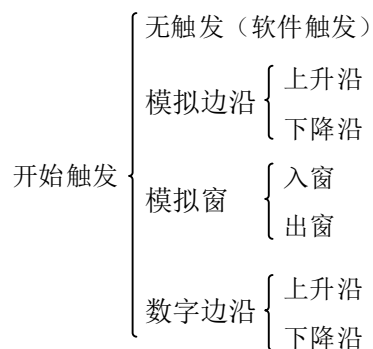

图4-9-2 数字触发--下降沿触发

当触发方向选择下降沿触发连续采集时，开始采集任务，AI 并不立刻采集数据，当 DTR 触发源信号从高电平变为低电平时，即数字触发源信号出现下降沿时，AI 立刻开始采集数据，直到此次采集任务结束或者用户点击“停止采集任务”按钮时停止。

#### 4.9.1.1 硬件延时触发

硬件延时触发是隶属于开始触发中的一种触发功能。当延迟时间为0时，进行开始触发任务，当延迟时间大于0时，进行开始触发的硬件延时触发任务。触发方式如图4-9-3所示。

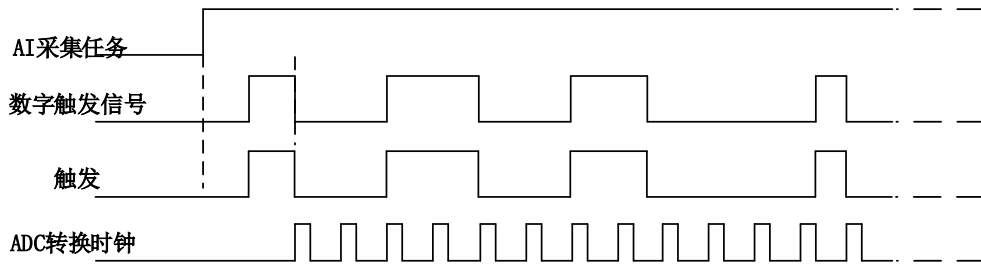

图4-9-3 硬件延时触发方式

当延迟点数大于 0 时，USB2889A-S 进行硬件延时触发采集，使用硬件延时触发可采集触发事件发生后延时  $nDelaySamps$  个数据之后的  $nSampsPerChan$  个数据。

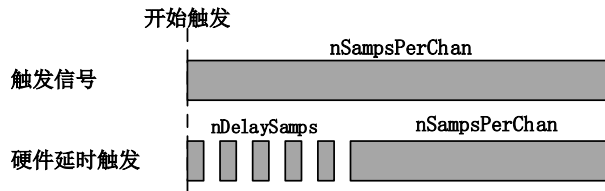

图 4-9-4 硬件延时触发

#### 4.9.1.2 重触发

重触发是隶属于开始触发中的一种触发功能。该触发只在有限点采样时有效。

如图4-9-5所示当延迟时间为0时，触发事件发生时采集特定长度数据后停止，等待下一个触发信号。当延迟时间大于0时，触发信号发生时，延迟特定时间后采集特定长度的数据，停止采集等待下一个触发信号。

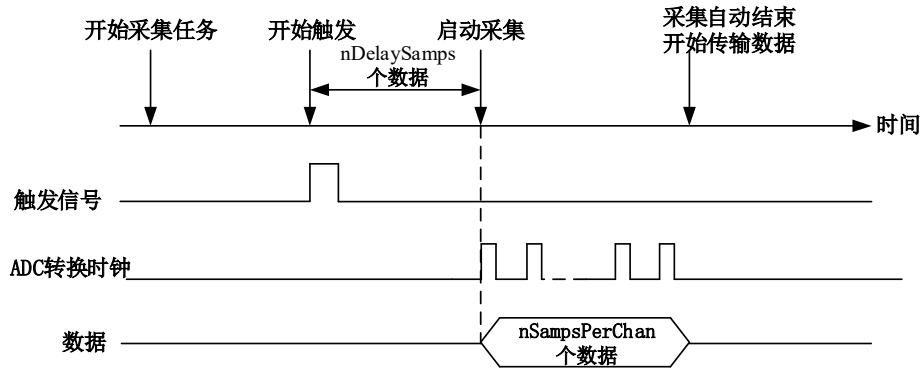

图 4-9-5 AI 重触发

以 AI 采集的数字边沿触发-上升沿触发为例来说明无硬件延时，具体过程如图 4-9-6 所示。其他不再陈述。

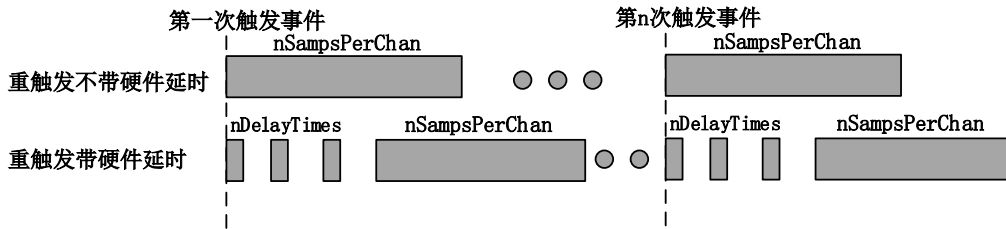

图 4-9-6 重触发

使用带延时的开始触发和硬件延时触发可以采集多次触发事件后的数据。如图 4-9-6 开始采集任务，第一个触发事件发生后采集特定长度数据，停止采集等待下一个触发事件直至停止采集任务。（重复触发信号发生在采集未完成前是无效的）

### 4.9.2 参考触发

参考触发是有限点采样任务下，触发前采集一批数据的触发方式。以 AI 为例，比如，设置有限点总长度为 1000 个点，触发前采集 400 个点，则这 1000 个点的数据中，相对触发位置而言，触发前有 400 个点，触发后有 600 个点。

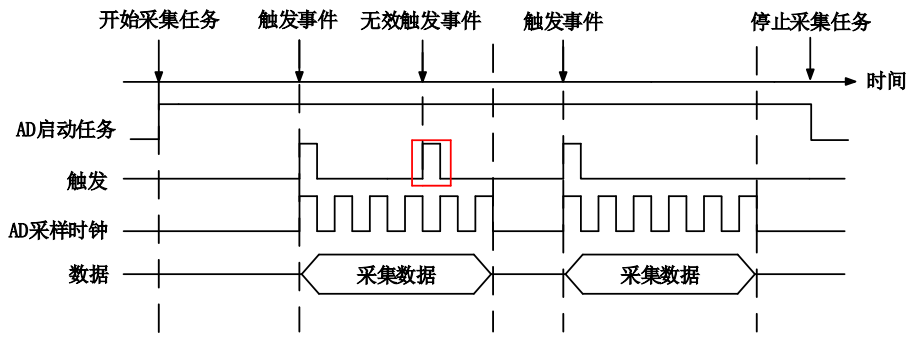
参考触发的类型可分为：无触发（软件触发）、模拟边沿、模拟窗、数字边沿。如图 4-9-7。



图 4-9-7 参考触发分类



图 4-9-8 参考触发

如图 4-9-8 所示。使用参考触发可以在有限点采样任务下，在触发信号前采集特定长度的数据。在开始采集任务时开始采集数据，在满足触发条件有限点采集完成后自动停止采集。

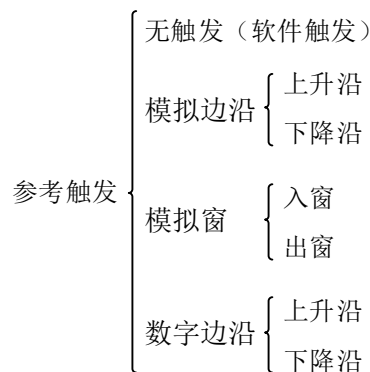

在预先设定的触发前采样点数未采集完成前所发生的触发事件是无效的。

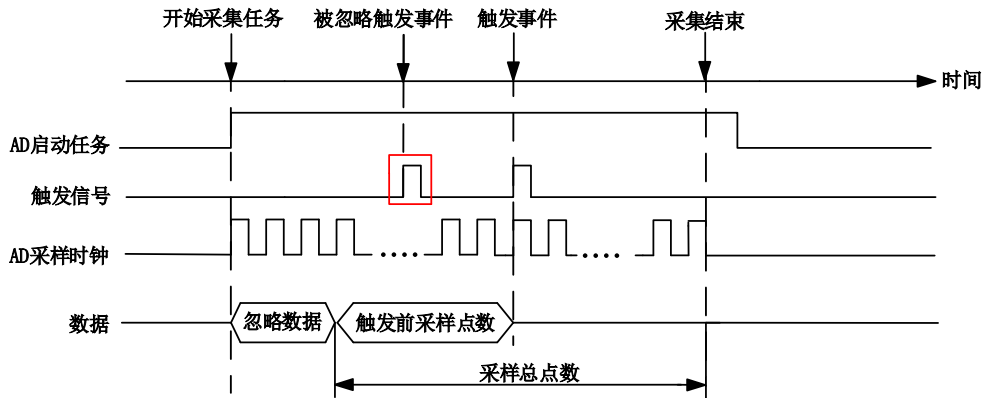
### 4.9.3 暂停触发

暂停触发是在连续采样下，根据触发源信号的电平特征来停止 AD 采集，即利用触发源信号的电平信号作为触发条件。

暂停触发的类型可分为：无触发（软件触发）、模拟电平、模拟窗、数字电平。如图 4-9-9。



图 4-9-9 暂停触发分类

以数字电平-高电平触发为例来说明，具体过程如图 4-9-10 所示。低电平触发不再陈述。

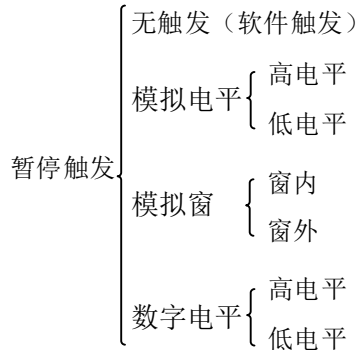

图 4-9-10 暂停触发—高电平暂停

当触发方向选择高电平暂停时，点击“开始采集”按钮，AD 并不立刻采集数据，当 DTR 触发源信号为低电平时，AD 立刻采集数据，当 DTR 触发源信号为高电平时，AD 停止采集，以此重复。即只在 DTR 触发源信号为低电平时采集数据。

## 5 产品保修

### 5.1 保修

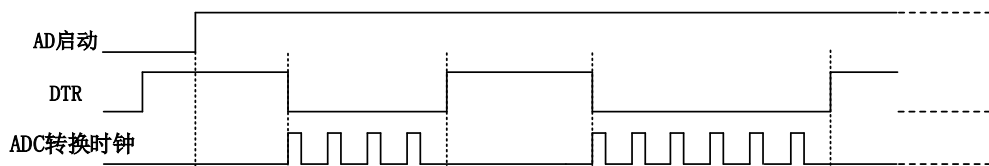
产品自出厂之日起，两年内用户凡遵守运输、贮存和使用规则，而质量低于产品标准者公司免费修理。

### 5.2 技术支持与服务

如果您认为您的产品出现故障，请遵循以下步骤：

- 1)、描述问题现象。
- 2)、收集所遇问题的信息。

如：硬件版本号、软件安装包版本号、用户手册版本号、物理连接、软件界面设置、操作系统、电脑屏幕上不正常信息、其他信息等。

硬件版本号：板卡上的版本号，如 D4028890-01。

软件安装包版本号：安装软件时出现的版本号或在“开始”菜单 → 所有程序 → 阿尔泰测控演示系统 → USB2889A-S 中查询。

用户手册版本号：在用户手册中关于本手册中查找，如 V6.00.00

- 3)、打电话给您的供货商，描述故障问题。
- 4)、如果您的产品被诊断为发生故障，我们会尽快为您解决。

### 5.3 返修注意事项

在公司售出的产品包装中，用户将会找到该产品和这本说明书，同时还有产品质保卡。产品质保卡请用户务必妥善保存，当该产品出现问题需要维修时，请用户将产品质保卡、用户问题描述单同产品一起寄回本公司，以便我们尽快的为您解决问题。

## 附录 A：各种标识、概念的命名约定

CN1、CN2.....CNn 表示设备外部引线连接器(Connector)，如 37 芯 D 型头等，n 为连接器序号(Number).

J1、J2.....Jn 表示外部信号输入接线柱,n 为接线柱序号.

JP1、JP2.....JPn 表示跨接套或跳线器(Jumper), n 为跳线器序号(Number).

AI0、AI1.....AI<sub>n</sub> 表示模拟量输入通道引脚(Analog Input), n 为模拟量输入通道编号(Number).

AO0、AO1.....AO<sub>n</sub> 表示模拟量输出通道引脚(Analog Output), n 为模拟量输出通道编号(Number).

DI0、DI1.....DI<sub>n</sub> 表示数字量 I/O 输入引脚(Digital Input), n 为数字量输入通道编号(Number).

DO0、DO1.....DO<sub>n</sub> 表示数字量 I/O 输出引脚(Digital Output), n 为数字量输出通道编号(Number).

P2 20 芯 TRIG 总线连接插头

CLK-IN 外部时钟信号

ATR 模拟量触发源信号(Analog Trigger).

DTR 数字量触发源信号(Digital Trigger).

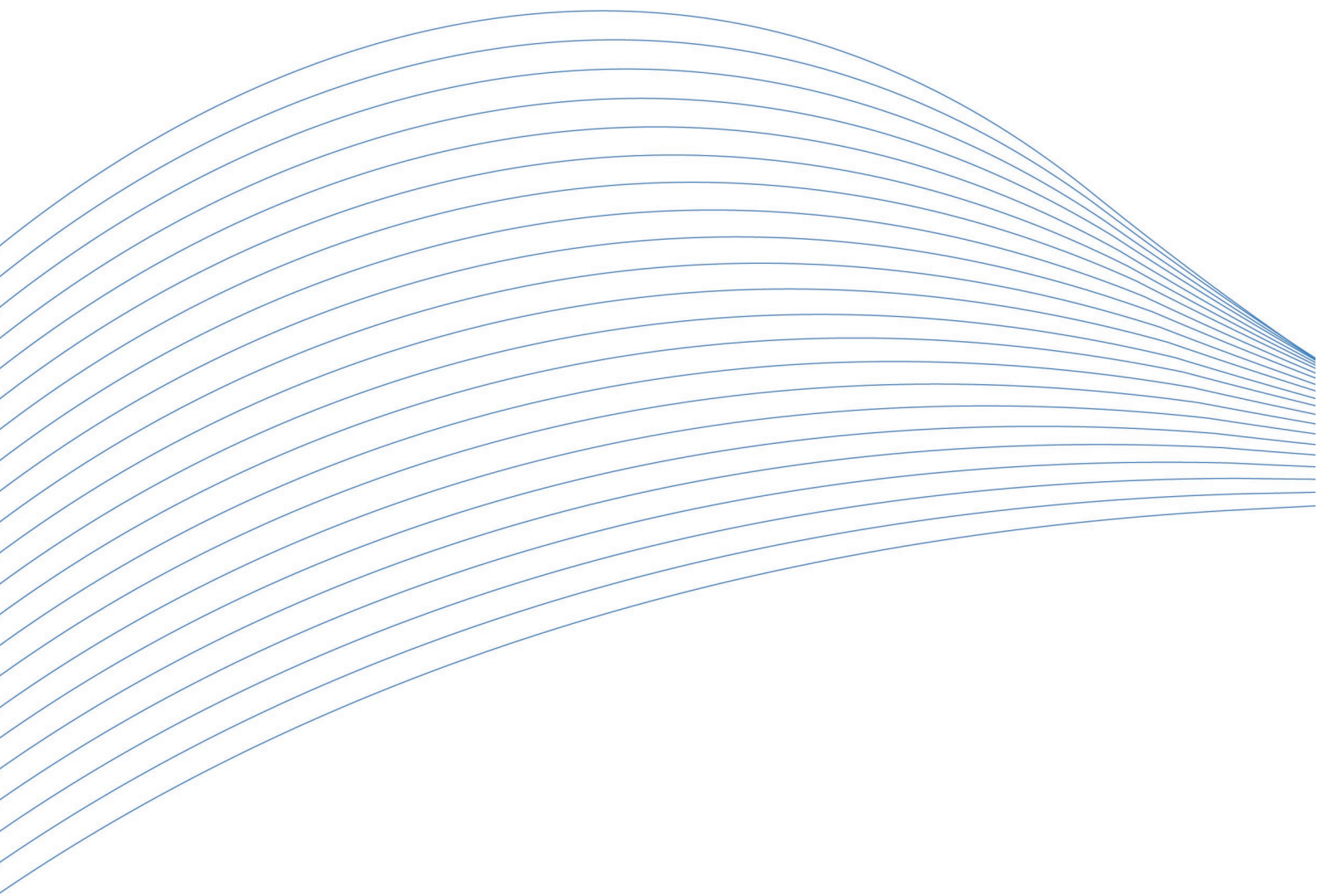

阿尔泰科技

服务热线：400-860-3335

网址：[www.art-control.com](http://www.art-control.com)