



FLUID AND METERING TECHNOLOGIES

中国

IDEX - 北京

地址：中国北京市朝阳区永安东里
16号CBD国际大厦1701A室
邮编：100022
电话：+86 10 6566 9090
传真：+86 10 6567 5152

IDEX - 上海

地址：中国上海市长宁区1027号
兆丰广场3502-3505室
邮编：200050
电话：+86 21 5241 5599
传真：+86 21 5241 8339

韩国

IDEX - 首尔

207 Hyosung Olympic Tower, 175-12
Jamsilbon-Dong, Songpa-Gu,
Seoul, Korea 138861
Tel: +82 2 501 3302
Fax: +82 2 556 0788

新加坡

IDEX - 新加坡

18 Boon Lay Way #09-97/98
Tradehub 21
Singapore 609966
Tel: +65 6763 6633
Fax: +65 6795 8070

IDEX - 广州

地址：广州市体育西路103号
维多利广场B塔1704室
邮编：510620
电话：+86 20 3886 6156
传真：+86 20 3886 2776

IDEX - 苏州工厂

地址：苏州工业园区
星龙街428号苏春工业坊6A
邮编：215126
电话：+86 512 6283 3000
传真：+86 512 6283 3010

Email: qhuang@idexcorp.com
Website: www.idexfmt.com.cn (中文)

PULSAFEEDER

A UNIT OF IDEX CORPORATION

美国帕斯菲达公司 IDEX集团成员之一

美国帕斯菲达隔膜计量泵

IDEX FMT China / EPO / 1603

**美国帕斯菲达公司
PULSAFEEDER, INC.**

2883 Brighton-Henrietta Townline Road,
Rochester, NY 14623 USA

电话: (001) 585 292-8000
传真: (001) 585 424-5619
网址: www.pulsa.com

©2015帕斯菲达版权所有。保留所有权利。



代理商



美国帕斯菲达公司

PULSAFEEDER, INC.

2883 Brighton-Henrietta Townline Road, Rochester, NY 14623 USA

电话: (001) 585 292-8000

网址: www.pulsa.com

美国帕斯菲达有限公司于1939年创立于美国纽约州，是全球液压隔膜计量泵的发明者。公司拥有雄厚的技术力量和丰富的现场处理经验，产品性能卓越，是全球计量泵的领导者。公司的生产工厂位于美国纽约州的Rochester市，所有液压隔膜计量泵完全按照API675（美国石油协会第675号）标准设计、制造，也可以按用户制定的标准、规范制造。该工厂通过ISO9001和ISO14001质量体系认证，有一整套严格的生产管理系统。

美国帕斯菲达公司的液压隔膜计量泵产品广泛应用于石化、化工、电厂的化学加药、市政水处理及废水处理等诸多领域。其产品独特的**技术特点**如下：

- 三种隔膜形式，三种止回阀设计，十几种泵型号，多种过流材质可供选择
- 泵头均为专利设计，球阀、阀座清洗维护时无需拆卸管线
- 液压腔油与齿轮箱油为同一种油，方便维护
- 蜗轮/蜗杆的材质分别为铜合金 / 淬火不锈钢，并采用美国杜邦公司专利技术进行表面特殊处理，耐磨性更佳，寿命更长
- 阀导4点定位，球阀对中性好
- 球阀与阀座线接触，密封性更好，计量精度高
- 多种泵头移开方式，可处理各种超高 / 超低温的应用
- PULSAR系列泵的外部设有观察窗，可以直观了解泵的运行是否正常

目录

PULSA 系列液压平衡隔膜计量泵	P3	PULSAR 系列液压平衡隔膜计量泵	P12
PulsaPro® 900	P16	PULSAlarm® 泄漏检测系统	P18
电动冲程长度控制器	P19	气动冲程长度控制器	P20

美国帕斯菲达计量泵 部分安装业绩表

电 厂

- ① 广东岭澳核电站
- ② 大亚湾核电站
- ③ 秦山核电站一期、二期、三期
- ④ 广东阳江核电站
- ⑤ 国华台山电厂
- ⑥ 国华河北定州电厂一期、二期
- ⑦ 广东珠海电厂
- ⑧ 国电大连庄河电厂
- ⑨ 大唐马鞍山当涂电厂
- ⑩ 华润曹妃甸电厂
- ⑪ 华润河南古城电厂
- ⑫ 华能浙江玉环电厂
- ⑬ 华能上海石洞门电厂
- ⑭ 大唐渭河电厂
- ⑮ 宁波北仑电厂
- ⑯ 中电投通辽双泡电厂
- ⑰ 中电投湖北黄冈大别山电厂
- ⑱ 华电铁岭电厂
- ⑲ 华电包头河西电厂
- ⑳ 广东湛江奥里油电厂

.....

石化行业

- ① 大庆石化公司
- ② 吉林石化公司
- ③ 抚顺石化公司
- ④ 独山子石化公司
- ⑤ 兰州石化公司
- ⑥ 天津石化公司
- ⑦ 燕山石化公司
- ⑧ 齐鲁石化公司
- ⑨ 中国环球工程公司
- ⑩ 扬子石化公司
- ⑪ 金山石化公司
- ⑫ 镇海炼化公司
- ⑬ 安庆石化公司
- ⑭ 高桥石化公司
- ⑮ 茂名石化公司
- ⑯ 宜昌南玻硅材料有限公司多晶硅项目
- ⑰ 东汽峨眉半导体材料厂多晶硅项目
- ⑱ 四川普光气田
- ⑲ BASF
- ⑳ BP
- ㉑ Dow Chemical
- ㉒ Dupont
- ㉓ Bayer
- ㉔ Huntsman

.....

市政行业

- ① 北京高碑店再生水厂
- ② 北京清河再生水厂
- ③ 成都新建污水厂
- ④ 哈尔滨文昌污水厂
- ⑤ 西安第五污水厂
- ⑥ 昆明污水厂
- ⑦ 福州洋里污水厂
- ⑧ 佳木斯污水厂
- ⑨ 张家口污水厂
- ⑩ 重庆江南水厂
- ⑪ 广州永和水厂
- ⑫ 贵阳西郊水厂
- ⑬ 贵阳南郊水厂
- ⑭ 贵阳东郊水厂
- ⑮ 银川黄河供水公司
- ⑯ 浙江绍兴水厂
- ⑰ 马鞍山钢铁自备水厂
- ⑱ 扬子石化自备水厂
- ⑲ 宝钢梅山钢铁自备水厂
- ⑳ 沙钢集团自备水厂

.....

PULSA 系列

液压平衡隔膜计量泵

计量精确，性能可靠

- 油箱内往复运动的活塞，以液压推动隔膜完成流体输送
- 隔膜不与柱塞接触，隔膜两侧液压平衡，使用寿命长
- 备有各种材料泵头和隔膜，解决了各类腐蚀问题
- 流量可以从0-100%，精密控制，精确定量。精度在±1%以内
- 内设三个安全保护装置，确保无故障操作：
 1. 补油阀—自动使油充满液压腔
 2. 内置安全阀—若出现故障或误操作时，自动泄压
 3. 排气阀—自动将液压腔中的气体排出
- 可单头工作，也可多头并联同时工作
- 具有手动、电动、气动及变频等多种流量调节方式
- 备用多种电机可供选择
 1. 380伏/50赫兹/3相交流电机
 2. 380伏/50赫兹/3相交流变频调速电机
 3. 220伏/50赫兹/单相交流或直流电机
 4. 220伏/50赫兹/单相交流或直流变频调速电机（均备用防爆型）

万能的板式膜及相应的泵头是我们最流行的设计

帕斯系列泵备有解决各类问题的泵头

可广泛应用于各种流体。典型结构是316不锈钢泵头和聚四氟乙烯隔膜。

备有下述材料用于泵头和进出口阀，可任选：

- #20不锈钢
- C合金钢
- 蒙耐尔合金
- 镍材
- 聚氯乙烯
- 聚四氟乙烯
- 聚丙烯
- 其他合金材料

也备有各种合金金属膜和塑料膜，高温或输送放射性介质或含气相流体时推荐使用金属膜。

独特的泵头设计。在紧固泵头螺栓时，最大的紧力力矩不会对隔膜材料产生应力。同时泵头与管线不用螺纹连接，以避免擦伤和裂缝引起的泄漏问题。

板式膜

流量可达4557升/时，压力可达351公斤/厘米²

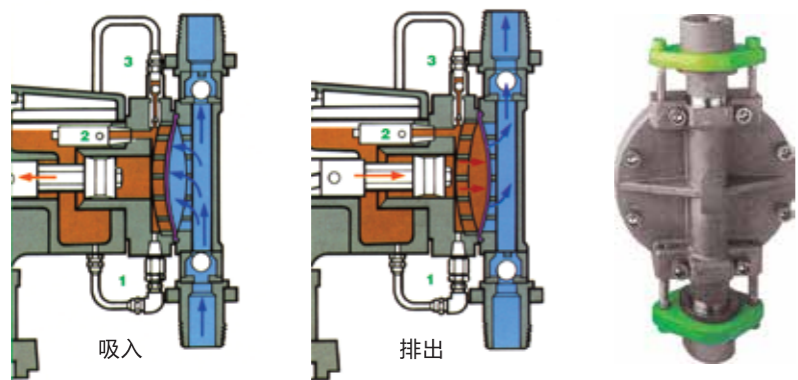

常用的液锥式膜适用于低流量输送任务

可精确定量的液锥式隔膜泵，压力可高达84公斤/平方厘米，流量可达147升/时。帕斯系列的340、R1和680有此设计。适用于高粘度、低固体含量、高压头输送介质，特别适用于长周期运行，广泛用于供水中添加缓蚀剂、农灌中加杀虫剂，以及在金属和玻璃的后处理中加镀膜溶剂等。隔膜材料有多种橡胶供选用。

液锥式膜

流量可达147升/时，压力可达84公斤/厘米²

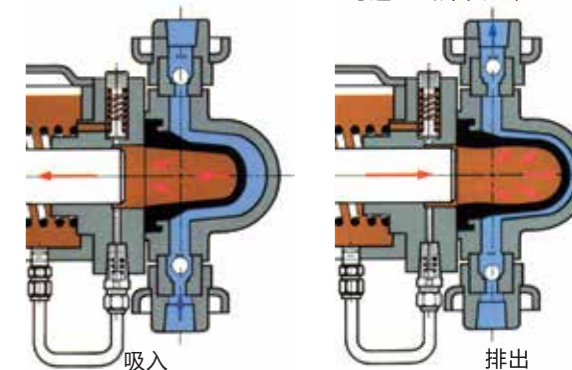

经济的液管式膜最适于输送高粘度和浓浆流体



大口径、直通管式膜可减少阻力和堵塞，且泵头不与流体接触，可避免选用昂贵的材料，经济实用。膜管选用特种橡胶，可广泛输送各种腐蚀性介质。如不宜采用橡胶膜管，可选用特氟龙膜管，用于各种溶剂、胺、浓硫酸等介质输送。

液管式膜

流量可达2482升/时，压力可达42公斤/厘米²

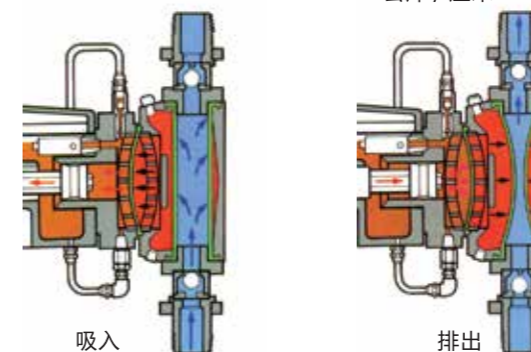

采用最好的驱动机构与泵头匹配

帕斯系列泵还以其独到的设计和多年来可靠的运行而闻名，全部内件制造达最高水准，经多年改进，已使其设计生产的产品，不仅在可靠性上最好、效率上最高，而且非常易于维护。

其7120、7440、7660和8480的特点如下：

- 机械部件浸入密闭油箱中润滑，可做到无磨损运行
- 驱动部件采用高质量的材料，从而提高了耐用性。高质量的减速器采用磨光硬化的钢制蜗杆，配以Dynamloy Tom黄铜蜗轮
- 采用锥形滚子轴承，延长了泵的使用寿命
- 驱动和冲程系统的每个主要部件，都可以在不拆卸其它部件的情况下检查和维修
- 采用隔膜密封呼吸盖，在机械往复运动时，外部空气和周围污染气体不会污染油箱

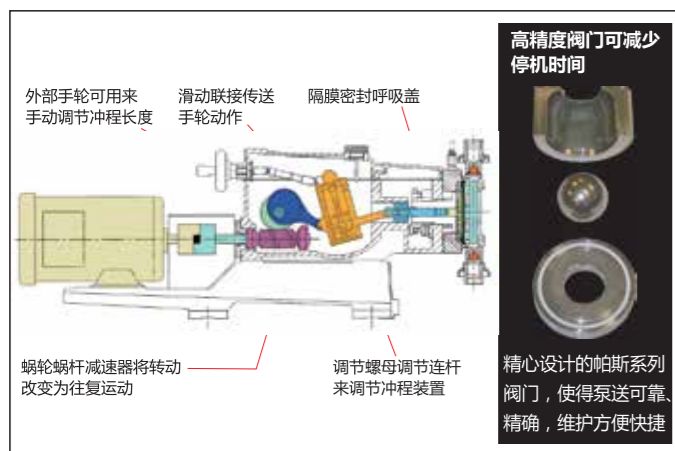

两种小型经济的Pulsa Series计量泵680、880的特点如下：

机械部分接触式

帕斯系列有两种小型泵即680、880，采用简单的机械部分接触式冲程调节，该方式具有经济和便于维护的特点。

带有两件式柱塞和十字头设计

PULSA 680

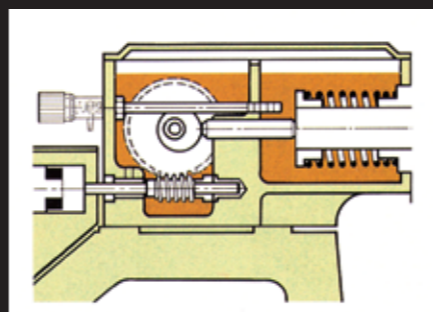

880计量泵，流量可达385升/时，柱塞内装有一个液压阻尼器，使驱动装置和柱塞之间软接触，这种革新目前尚无其他对手可提供。

PULSA 880

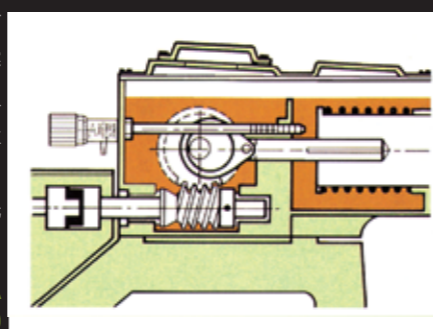

PULSA Series 液压平衡隔膜计量泵数据表

680

金属液端材质、流量/压力范围
[0-147L/H, 0-207BarG]

额定流量 (升/小时)	冲程次数	额定出口压力 (BarG) 电机功率Hp (KW)	活塞直径 (英寸)	NPT连接尺寸 (英寸)			
				进口	出口		
0.28 0.44 0.88 1.49 1.76 2.13	24 36 73 123 145 176	207	0.25"	1/4" F	1/4" F		
0.63 1.26 2.12 2.51 3.04	36 73 123 145 176	103					
0.69 1.39 2.33 2.76 3.34	36 73 123 145 176	69					
0.79 1.58 2.65 3.14 3.8	36 73 123 145 176	17.2					
1.55 3.15 5.3 6.3 7.6	36 73 123 145 176	124				0.375"	
2.78 5.6 9.3 11 13.4	36 73 123 145 176	64				0.5"	
4.57 9.5 16 19 23	36 73 123 145 176	41				0.625"	
6.3 12.3 21 25 30	36 73 123 145 176	27.6				0.75"	
9.5 19 31.5 37 45	36 73 123 145 176	20.7				0.875"	
12.6 25 43 51 61	36 73 123 145 176	16.2				1"	
16.4 33 56 66 80	36 73 123 145 176	12.8				1.125"	1/2" F
21 42 71 84 102	36 73 123 145 176	10.3				1.25"	1/2" F
26 52 87 103 125	36 73 123 145 176	9	1.375"				
30.6 61 103 122 147	36 73 123 145 176	6.9	1.5"				

塑料液端材质、流量/压力范围
[0-138L/H, 0-10.3BarG]

额定流量 (升/小时)	冲程次数	额定出口压力 (BarG) 电机功率Hp (KW)	活塞直径 (英寸)	进出口连接尺寸(英寸) FNPT和150# ANSI法兰			
				进口	出口		
0.52 0.8 1.59 2.68 3.17 3.84	24 36 73 123 145 176	10.3	0.25"	1/4"	1/4"		
1.79 3.58 6 7.13 8.63	36 73 123 145 176	10.3	0.375"				
3.19 6.37 10.71 12.67 15.35	36 73 123 145 176	10.3	0.5"				
5 10 16.74 19.8 24	36 73 123 145 176	10.3	0.625"				
7.17 14.33 24 28.51 34.53	36 73 123 145 176	10.3	0.75"				
9.76 19.51 33 39 47	36 73 123 145 176	10.3	0.875"				
12.74 25.48 43 51 61	36 73 123 145 176	10.3	1"			1/2"	1/2"
16 32 54 64 78	36 73 123 145 176	10.3	1.125"				
20 40 67 79 96	36 73 123 145 176	10.3	1.25"				
24 48 81 96 116	36 73 123 145 176	9	1.375"				
28.67 57 96 114 138	36 73 123 145 176	6.9	1.5"				

备注：

1. 表中所示流量均为额定出口压力下的流量，随着压力的减小，流量会有所增大。
2. 流量与冲程次数标有“*”的需要使用960RPM的电机。其余各档电机均为1450RPM。
3. 所有泵均可使用960RPM电机，另外有金属、液锥式、液管式膜可供选择，详细参数请咨询当地授权经销商。
4. 标有“§”的泵进出口仅有螺纹连接。



PULSA Series 液压平衡隔膜计量泵标准液端材质表

液端	隔膜形式						止回阀				阀盖
	平板式		锥式	管式		球阀	阀座	垫圈	碟阀		
	塑料	金属	橡胶	橡胶	塑料						
金属	316SS	PTFE	316	HYP	HYP	PFA	316	316	PTFE	316	316
	H ₂ SO ₄	PTFE	N/A	VTN	VTN	PFA	HCO	020	PTFE	HCO	316
	20SS	PTFE	020	HYP	HYP	PFA	HCO	020	PTFE	HCO	020
塑料	FPP	N/A	N/A	HYP	N/A	N/A	ALA	PPL	HYP	N/A	FPP
	PTFE	PTFE	N/A	N/A	HYP	PFA	ALA	PTFE	PTFE	PTFE	PTFE
	PVC	PTFE	N/A	N/A	HYP	PFA	ALA	PVC	PTFE	PVC	PVC

备注：

其他特殊液端材质如HCO、Ti等，请咨询美国工厂或者当地授权代理商。

880

金属液端材质、流量/压力范围

[0-385L/H,0-124BarG]

额定流量 (升/小时)	冲程 次数	额定出口压力 (BarG) 电机功率Hp (KW)	活塞 直径 (英寸)	NPT连接尺寸 (英寸)			
				进口	出口		
3.9 8.7 13 16.7	48 96 145 187	124	0.5"	1/2"	1/2"		
7.3 14.5 22.5 29	48 96 145 187	79	0.625"				
15 30 46 59	48 96 145 187	45	0.875"				
25 52 79 101	48 96 145 187	25	1.125"				
31.5 66 98 126	48 96 145 187	20	1.25"				
47 95 145 187	48 96 145 187	13.8	1.5"				
66 132 202 260	48 96 145 187	10.3	1.75"			1"	1"
98 199 300 385	48 96 145 187	6.9	2.125"			F	F

备注：
表中所示流量均为额定出口压力下的流量，随着压力的减小，流量会有所增大。

塑料液端材质、流量/压力范围

[0-368L/H,0-10.3BarG]

额定流量 (升/小时)	冲程 次数	额定出口压力 (BarG) 电机功率Hp (KW)	活塞 直径 (英寸)	进出口连接尺寸(英寸) FNPT和150# ANSI法兰	
				进口	出口
26.6 53 80 103	48 96 145 187	10.3	1.125"	1/2"	1/2"
33 66 99 127	48 96 145 187	10.3	1.25"		
47 94 143 183	48 96 145 187	10.3	1.5"		
64 129 194 249	48 96 145 187	10.3	1.75"	3/4"	3/4"
95 190 286 368	48 96 145 187	6.9	2.125"		



备注：
此图配备了自动冲程长度控制器及法兰选项。

7120

金属液端材质、流量/压力范围

[0-923L/H,0-138BarG]

额定流量 (升/小时)	冲程 次数	额定出口压力 (BarG) 电机功率Hp (KW)				活塞 直径 (英寸)	NPT连接尺寸 (英寸)	
		1/2(0.37)	3/4(0.55)	1(0.75)	1.5(1.1)		进口	出口
7.3 9.1 12 14.5 18 22.6	58 73 96 116 145 181	138 138 138 138 92 74				0.5"	1/2"	1/2"
9.1 11.4 15 18 22.5 28	58 73 96 116 145 181	41 41 41 41 41 41				0.5"		
21.5 27 36 43 54 67	58 73 96 116 145 181	83 83 74 62 50 40				0.75"		
22.7 28.4 37.5 45 57 71	58 73 96 116 145 181	62 62 62 62 50 40			62 60	0.75"		
23.3 29.3 39 47 58 73	58 73 96 116 145 181	41 41 41 41 41 41				1"		
42 53 69 83 104 130	58 73 96 116 145 181	41 41 41 34.5 23 18.4	41		41 37	1"		
68 85 112 135 169 210	58 73 96 116 145 181	30.3 30.3 27 30.3 15 12			30 30.3	1.25"		
97 122 162 195 244 304	58 73 96 116 145 181	20.7 20.7 18.6 15.5 10.3 8.3			20.7 16.6	1.5"		
132 167 220 265 331 413	58 73 96 116 145 181	15.5 15.5 13.8 11.4 7.6 6.1			15.2 15.5	1.75"		
195 245 324 391 488 608	58 73 96 116 145 181	10.3 10.3 9.3 7.6 5.1 4.1			10.1 10.3	2.125"		
297 372 492 596 741 923	58 73 96 116 145 181	6.9 6.9 5.9 5.2 3.4 2.8			6.9 5.5	2.625"		

塑料液端材质、流量/压力范围

[0-822L/H,0-10.3BarG]

额定流量 (升/小时)	冲程 次数	额定出口压力 (BarG) 电机功率Hp (KW)				活塞 直径 (英寸)	进出口连接尺寸(英寸) FNPT和150# ANSI法兰	
		1/2(0.37)	3/4(0.55)	1(0.75)	1.5(1.1)		进口	出口
10.1 12.7 16.8 20.3 25.3 31.6	58 73 96 116 145 181	10.3				0.5"	1/2"	1/2"
23 28.7 38 46 57 71	58 73 96 116 145 181	10.3				0.75"		
40.5 51 67 81 101 126	58 73 96 116 145 181	10.3				1"		
63 80 105 127 158 197	58 73 96 116 145 181	10.3				1.25"		
91 115 151 182 228 284	58 73 96 116 145 181	10.3				1.5"		
124 156 206 248 310 387	58 73 96 116 145 181	10.3 10.3 10.3 7.6 6.1			10.3 9.1	1.75"		
183 230 303 366 458 570	58 73 96 116 145 181	10.3 10.3 9.3 7.6 5.1 4.1			10.3 10.3 8.1	2.125"		
279 351 463 559 660 822	58 73 96 116 145 181	6.9 6.9 5.9 5.2 3.4 2.8			6.9 5.5	2.625"		

备注：
表中所示流量均为最大额定出口压力下的流量，随着压力的减小，流量会有所增大。



备注：
此图配备了自动冲程长度控制器选项。

7440

金属液端材质、流量/压力范围

[0-1650L/H,0-221BarG]

额定流量 (升/小时)	冲程次数	额定出口压力 (BarG) 电机功率Hp (KW)					NPT 连接尺寸 (英寸)	活塞直径 (英寸)	
								进口	出口
		1/2 (0.37)	3/4 (0.55)	1 (0.75)	1.5 (1.1)	2 (1.5)			
9.5 *12.6 *15.8 19 25 30	58 *75 *95 116 145 173	221 169 135 110 88 74	221 203 165 132 111	221 221 177 221			0.5"		
28.4 *38 *47 60 73 86	58 *75 *95 116 145 173	98 75 60 49 39 33	110 110 90 73 59 50		110 110 99		0.75"	1/2" F 1/2" F	
57 *73 *91 114 142 169	58 *75 *95 116 145 173	55 42 34 27.6 22 18.6	62 62 51 41 33 28		62 55 44 62 62		1"		
91 *120 *148 183 230 274	58 *75 *95 116 145 173	35 27 21.7 17.6 13.8 12	40 40 32.6 26.4 20.7 18		40 40 27.6 40 36	40	1.25"		
136 *177 *221 271 338 401	58 *75 *95 116 145 173	24.5 18.6 15.2 12.4 9.7 8.4	27.6 27.6 22.8 18.6 14.5 12.5		27.6 27.6 25 27.6 27.6	27.6	1.5"		1" F
186 *243 *303 372 464 551	58 *75 *95 116 145 173	18 13.8 11 9 7.2 6	20 20 16.5 13.4 10.9 9		20 20 14.5 20 18	20	1.75"	1.5" M 1.5" F	1" F
278 *360 *451 555 694 825	58 *75 *95 116 145 173	12 9.3 7.6 6.2 4.8 4.2	13.8 13.8 11.4 9.3 7.2 6.3		13.8 12.4 13.8 13.8 12.5	13.8	2.125"	2" M 2.5" M	2" M 2.5" M
347 *457 *568 694 867 1031	58 *75 *95 116 145 173	9.7 7.6 5.9 4.8 3.8 3.3	11 11 8.8 7.2 5.7 5		11 11 11 11 10	11	2.375"	2" M 2.5" M	2" M 2.5" M
423 *552 *694 845 1057 1256	58 *75 *95 116 145 173	8 6.2 4.8 4.1 3.2 2.8	9 9 7.2 6.2 4.8 4.2		9 9 9 9 8.4 9	9	2.625"	2" M	2" M
552 *726 *899 1104 1388 1650	58 *75 *95 116 145 173	6.2 4.8 3.8 3.1 2.5 2.1	6.9 6.9 5.7 4.7 3.8 3.2		6.9 6.9 6.3 6.9 6.9 6.3	6.9	3"	2.5" M	2.5" M

备注：

- 表中所有流量均为最大额定出口压力下的流量，随着压力的减小，流量会有所增大。
- 流量与冲程次数标有“*”的泵需要使用960RPM的电机，其它泵电机转速均为1450RPM。

塑料液端材质、流量/压力范围

[0-1485L/H,0-10.3BarG]

额定流量 (升/小时)	冲程次数	额定出口压力 (BarG) 电机功率Hp (KW)					NPT 连接尺寸 (英寸)	连接尺寸(英寸) FNPT和150# ANSI法兰	
								进口	出口
		1/2 (0.37)	3/4 (0.55)	1 (0.75)	1.5 (1.1)	2 (1.5)			
251 *326 *408 501 627 745	58 *75 *95 116 145 173	10.3 9.3 7.6 6.2 4.8 4.1	10.3 10.3 10.3 9.7 10.3		10.3 10.3		2.125"	1.5" 2.5"	1.5" 2.5"
313 *407 *510 626 783 931	58 *75 *95 116 145 173	9.7 7.6 5.9 4.8 3.8 3.3	10.3 10.3 8.8 7.2 5.7 5		10.3 10.3 10.3 10.3 10	10.3	2.375"	1.5" 2.5"	1.5" 2.5"
383 *497 *623 765 956 1137	58 *75 *95 116 145 173	8 6.2 4.8 4.1 3.2 2.8	9 9 7.2 6.2 4.8 4.2		9 9 8.3 8.3 9 8.4 9	9	2.625"	1.5" 2.5"	1.5" 2.5"
500 *650 *814 999 1249 1485	58 *75 *95 116 145 173	6.2 4.8 3.8 3.1 2.5 2.1	6.9 6.9 5.7 4.7 3.8 3.2		6.9 6.9 6.9 6.9 6.9 6.3	6.9	3"	2.5" 2.5"	2.5" 2.5"

备注：

- 流量与冲程次数标有“*”的泵需要使用960RPM的电机，其它泵电机转速均为1450RPM。
- 以上各泵均可使用960RPM电机，另外有液管式隔膜可供选择，详细参数请咨询当地授权经销商。



7660

金属液端材质、流量/压力范围

[0-6563L/H,0-250BarG]

额定流量 (升/小时)	冲程次数	额定出口压力 (BarG) 电机功率Hp (KW)					NPT 连接尺寸 (英寸)	活塞直径 (英寸)	
								进口	出口
		1 (0.75)	1.5 (1.1)	2 (1.5)	3 (2.2)	5 (4)			
23.3 35 47 56 70 93	48 73 96 116 146 194	250 176 133 110 88 66	250 250 221 133 100		250		0.5625"		
38 57 75 91 114 151	48 73 96 116 146 194	138 99 75 62 50 37	138 112 138 124 99 74		138		0.75"		
74 113 148 175 219 291	48 73 96 116 146 194	69 46 34.5 29 23 17.4	76 69 52 43.4 35 26		76 76 76 76		1"		
126 191 252 298 373 497	48 73 96 116 146 194	34.5 29.6 22 18.6 15 11.2	34.5 33 34.5 34.5 30 22.4		34.5 34.5 34.5		1.25"		
186 281 372 442 552 735	48 73 96 116 146 194	24 20.7 15.2 12.8 10.4 7.8	24 24 24 21 15.6 11.7		24 24 24 24		1.5"		
331 505 662 804 1006 1339	48 73 96 116 146 194	17.2 11.7 8.6 6.9 5.9 4.4	18.6 17.6 13 10.3 8.8 6.6		18.6 18.6 18.6 18.6		2"		
520 789 1041 1233 1542 2053	48 73 96 116 146 194	11 7.6 5.5 4.8 3.8 2.9	11.7 11.4 8.3 7.2 6.1 4.3		11.7 11.7 11.7 11.7 11.7		2.5"		
732 1110 1463 1729 2161 2877	48 73 96 116 146 194	7.6 5.2 3.8 3.2 2.6 2	8.3 7.8 5.7 4.9 3.9 2.9		8.3 8.3 8.3 8.3 8.3		3"		
880 1334 1760 2079 2599 3460	48 73 96 116 146 194	6.6 4.6 3.4 2.8 2.3 1.7	6.9 6.9 5.2 4.1 3.5 2.6		6.9 6.9 6.9 6.9 6.9		3.25"		
1050 1593 2101 2483 3103 4132	48 73 96 116 146 194	5.5 3.4 2.8 2.3 1.8 1.4	6.2 5.2 4.1 3.4 2.7 2.1		6.2 6.2 6.2 6.2 6.2		3.5"		
1290 1959 2577 3117 3896 5187	48 73 96 116 146 194	3.2 2.8 2.3 1.7 1.5 1.1	4.8 4.1 3.4 2.6 2.3 1.7		4.8 4.8 4.8 4.8 4.8		4"		
1628 2467 3249 3943 4929 6563	48 73 96 116 146 194	2.6 2.3 2 1.4 1.3 1	3.9 3.4 3.9 2.8 2.7 2		3.9 3.9 3.9 3.9 3.9		4.5"		

备注：

- 表中所有流量均为最大额定出口压力下的流量，随着压力的减小，流量会有所增大。
- 标有“\$”的泵标配为法兰连接。

塑料液端材质、流量/压力范围

[0-6558L/H,0-10.3BarG]

额定流量 (升/小时)	冲程次数	额定出口压力 (BarG) 电机功率Hp (KW)					NPT 连接尺寸 (英寸)	连接尺寸(英寸) FNPT和150# ANSI法兰	
								进口	出口
		1 (0.75)	1.5 (1.1)	2 (1.5)	3 (2.2)	5 (4)			
504 764 1008 1216 1520 2024	48 73 96 116 146 194	10.3 7.6 5.5 4.8 3.8 2.9	10.3 8.3 10.3 7.2 5.7 4.3		10.3 10.3 10.3		2.5"		
726 1101 1451 1751 2189 2915	48 73 96 116 146 194	7.6 5.2 3.8 3.2 2.6 2	8.3 7.8 5.7 4.8 3.9 2.9		8.3 8.3 8.3 8.3 8.3		3"		2.5" 2.5"
852 1292 1703 2055 2569 3421	48 73 96 116 146 194	6.6 4.5 3.4 2.8 2.3 1.7	6.9 6.7 5.2 4.1 3.5 2.6		6.9 6.9 6.9 6.9 6.9		3.25"		\$2" \$2"
988 1498 1975 2384 2980 3967	48 73 96 116 146 194	5.5 3.4 2.8 2.3 1.8 1.4	6.2 5.2 4.1 3.4 2.7 2.1		6.2 6.2 6.2 6.2 6.2		3.5"		2.5" \$2" \$2"
1290 1957 2580 3114 3892 5182	48 73 96 116 146 194	3.2 2.8 2.3 1.7 1.5 1.1	4.8 4.1 3.4 2.6 2.3 1.7		4.8 4.8 4.8 4.8 4.8		4"		2.5" \$2" \$2"
1633 2477 3265 3941 4926 6558	48 73 96 116 146 194	2.6 2.3 2 1.6 1.3 1	3.9 3.4 3.9 3.2 2.6 2		3.9 3.9 3.9 3.9 3.9		4.5"		3" \$3" \$3"

备注：

- 标有“\$”的泵标配为法兰连接。



8480X

金属液端材质、流量/压力范围

[0-8676L/H,0-250BarG]

额定流量 (升/小时)	冲程 次数	额定出口压力 (BarG) 电机功率Hp (KW)					活塞 直径 (英寸)	NPT 连接尺寸 (英寸)	
		2 (1.5)	3 (2.2)	5 (4)	7.5 (5.5)	10(7.5)		进口	出口
52	50	179	250				0.75"	1"	1"
74	70	126	189	250					
98	94	95	143	238	250				
120	115	78	116	194	250				
147	141	63	95	158	238	250			
190	182	49	74	123	185	246			
100	50	102	141			1"	1"	1"	
142	70	72	108	141					
189	94	54	81	136	141				
233	115	44	66	110	141				
285	141	36	54	90	135				141
367	182	28	42	70	105				140
168	50	66	90			1.25"	1.5"	1.5"	
239	70	46	69	90					
317	94	35	52	87	90				
390	115	28.3	42.5	71	90				
477	141	23	35	58	87				90
615	182	18	27	45	67				90
253	50	45.5	62			1.5"	1.5"	1.5"	
359	70	32	48	62					
477	94	24	36	61	62				
587	115	19.7	29.5	49	62				
718	141	16	24	40	60				62
925	182	12.5	18.7	31	47				62
470	50	25.5	35			2"	2"	2"	
665	70	18	27	35					
884	94	13.6	20.4	34	35				
1088	115	11	16.5	27.6	35				
1330	141	9	13.5	22.5	34				35
1714	182	7	10.5	17.5	26				35
734	50	16.2	22.5			2.5"	2"	2"	
1039	70	11.4	17	22.5					
1382	94	8.6	13	21.5	22.5				
1700	115	7	10.5	17.5	22.5				
2079	141	5.7	8.6	14.3	21.5				22.5
2678	182	4.4	6.7	11.1	16.7				22.2
1056	50	11.4	15.6			3"	2"	2"	
1497	70	8	12	15.6					
1990	94	6	9	15	15.6				
2447	115	4.9	7.4	12.3	15.6				
2993	141	4	6	10	15				15.6
3856	182	3.1	4.7	7.8	11.7				15.6
1240	50	9.7	13.3			3.25"	2"	2"	
1756	70	6.8	10.2	13.3					
2335	94	5.1	7.7	12.8	13.3				
2872	115	4.2	6.3	10.4	13.3				
3513	141	3.4	5.1	8.5	12.8				13.3
4525	182	2.6	4	6.6	10				13.2
1878	50	6.2	8.8			4"	2"	2"	
2661	70	4.4	6.6	8.8					
3537	94	3.3	5	8.3	8.8				
4351	115	2.7	4	6.7	8.8				
5321	141	2.2	3.3	5.5	8.2				8.8
6855	182	1.7	2.6	4.3	6.4				8.5
2377	50	5.2	7			4.5"	2"	2"	
3367	70	3.6	5.5	7					
4476	94	2.8	4.1	6.9	7				
5506	120	2.2	3.4	5.6	7				
6735	141	1.8	2.7	4.6	6.9				7
8676	182	1.4	2.1	3.5	5.3				7

备注：
1. 表中所有流量均为最大额定出口压力下的流量，随着压力的减小，流量会有所增大。
2. 上图中“活塞直径”一列深蓝色部分均有高压系列隔膜计量泵选项，具体参数请咨询当地授权经销商。
3. 标“S”的泵标配为法兰连接。

塑料液端材质、流量/压力

[0-8219L/H,0-10.3BarG]

额定流量 (升/小时)	冲程 次数	额定出口压力 (BarG) 电机功率Hp (KW)					活塞 直径 (英寸)	连接尺寸(英寸) FNPT和150# ANSI法兰	
		2 (1.5)	3 (2.2)	5 (4)	7.5 (5.5)	10(7.5)		进口	出口
695	50	10.3				2.5"	2"	2"	
985	70	10.3							
1309	94	8.6	10.3						
1610	115	7	10.3						
1969	141	5.7	8.6	10.3					
2537	182	4.4	6.7	10.3					
1001	50	10.3				3"	2"	2"	
1418	70	8	10.3						
1885	94	6.2	9.3	10.3					
2319	115	5	7.6	10.3					
2836	141	4.1	6.2	10.3					
3653	182	3.2	4.8	8	10.3				
1175	50	9.7	10.3			3.25"	3"	3"	
1664	70	6.9	10.3						
2212	94	5.2	7.8	10.3					
2721	115	4.2	6.3	10.3					
3328	141	3.4	5.2	8.6	10.3				
4287	182	2.7	4	6.7	10				10.3
1779	50	6.2	8.6			4"	3"	3"	
2521	70	4.5	6.7	8.6					
3351	94	3.4	5.2	8.6					
4122	115	2.8	4.2	7	8.6				
5041	141	2.3	3.4	5.7	8.6				8.6
6494	182	1.8	2.7	4.4	6.7				8.6
2252	50	5.2	6.9			4.5"	2"	2"	
3190	70	3.4	5.2	6.9					
4241	94	2.7	4.1	6.9	6.9				
5217	115	2.2	3.3	5.6	6.9				
6380	141	1.8	2.7	4.6	6.8				6.9
8219	182	1.4	2.1	3.5	5.3				6.9

备注：
以上各泵均可使用960RPM电机，另外有液管式隔膜可供选择，详细参数请咨询当地授权经销商。



PULSAR

系列液压平衡隔膜计量泵



性能特点及优势

Pulsar计量泵曾于1996年在美国获得技术创新金奖，其特点如下：

- 独特的观察窗设计，可直观判断泵运行、内置安全阀及油位等是否正常。
- 先进的补油排气阀设计，使开车可在2分钟内完成。
- 人性化的外置安全阀设计，使压力设定更为简单方便。
- 高性能补油阀（HPV）的使用，确保泵的计量精度控制在+/-0.5%以内。
- 供选配的DLC电动冲程长度控制器，实现了泵与自动控制系统的完美结合。

PULSAR 液压平衡隔膜计量泵标准液端材质表

液端	平板式隔膜	止回阀			阀盖	
		球阀	阀座	垫圈		
金属	316SS	TFE FACED	316	316	PTFE	316
	H ₂ SO ₄	TFE FACED	HCO	O20	PTFE	316
	20SS	TFE FACED	HCO	O20	PTFE	O20
塑料	KYN	TFE FACED	ALA	KYN	PTFE	KYN
	PVC	TFE FACED	ALA	PVC	PTFE	PVC

备注：
其他特殊液端材质如HCO、Ti等，请咨询美国工厂或者当地授权代理商。

PULSAR 系列液压平衡隔膜计量泵数据表

25 H J

金属液端材质、流量/压力范围
[0-216.8L/H, 0-250BarG]

额定流量 (升/小时)	冲程次数	额定出口压力 (BarG) 电机功率Hp (KW)	活塞直径 (毫米)	NPT/BSPT 连接尺寸(英寸)	
				进口	出口
0.38 0.55 0.74 0.89 1.12 1.39	48 71 95 114 143 178	138	6mm	1/4" F	1/4" F
0.63 0.92 1.23 1.47 1.85 2.26	48 71 95 114 143 178	69			
0.89 1.32 1.76 2.15 2.68 3.27	48 71 95 114 143 178	6.9			
1.48 2.19 2.93 3.51 4.42 5.45	48 71 95 114 143 178	250			
3.07 4.54 6.08 7.29 9.14 11.4	48 71 95 114 143 178	144.5			
7.55 11.2 14.9 17.9 22.5 28.0	48 71 95 114 143 178	67.5			
20.6 30.5 40.8 48.9 61.4 76.4	48 71 95 114 143 178	27			
37.0 54.8 73.3 87.9 110.3 137.3	48 71 95 114 143 178	15.2			
58.5 86.5 115.7 138.9 174.2 216.8	48 71 95 114 143 178	9.8			

备注：
表中所有流量均为额定出口压力下的流量，随着压力的减小，流量会有所增大。

塑料液端材质、流量/压力范围
[0-205.3L/H, 0-21BarG]

额定流量 (升/小时)	冲程次数	额定出口压力 (BarG) 电机功率Hp (KW)	活塞直径 (毫米)	NPT/BSPT 连接尺寸(英寸)	
				进口	出口
0.60 0.88 1.18 1.42 1.78 2.22	48 71 95 114 143 178	21	6mm		
2.21 3.28 4.38 5.26 6.60 8.21	48 71 95 114 143 178	21	10mm	1/4" F	1/4" F
3.74 5.54 7.41 8.89 11.15 13.88	48 71 95 114 143 178	21	13mm		
8.0 11.8 15.8 19.0 23.8 29.6	48 71 95 114 143 178	21	19mm		
19.9 29.5 39.4 47.3 59.4 73.9	48 71 95 114 143 178	17.2	30mm	1/2" F	1/2" F
35.4 52.4 70.1 84.1 105.6 131.4	48 71 95 114 143 178	15.2	40mm	1/2" F 3/4" F 1" F	
55.4 81.9 109.6 131.5 164.9 205.3	48 71 95 114 143 178	10.3	50mm	3/4" F 1" F 1.5" M	3/4" F 1.5" M

25 H L

金属液端材质、流量/压力范围
[0-458.2L/H, 0-276 BarG]

额定流量 (升/小时)	冲程次数	额定出口压力 (BarG) 电机功率Hp (KW)	活塞直径 (毫米)	连接尺寸(英寸) NPT/BSPT	
				进口	出口
0.64 0.94 1.27 1.51 1.9 2.36	48 71 95 114 143 178	276	6mm	1/4" F	1/4" F
1.43 2.09 2.8 3.36 4.22 5.25	48 71 95 114 143 178	69			
1.67 2.44 3.28 3.93 4.93 6.13	48 71 95 114 143 178	6.9			
4.16 6.16 8.24 9.88 12.4 15.4	48 71 95 114 143 178	96.5			
7.70 11.3 15.1 18.2 22.8 28.4	48 71 95 114 143 178	57			
17.3 25.6 34.2 41.0 51.5 64.1	48 71 95 114 143 178	26.7			
44.0 65.1 87.1 104.5 131.1 163.2	48 71 95 114 143 178	10.7			
79.1 117.0 156.5 187.8 235.6 293.2	48 71 95 114 143 178	6			
123.6 182.8 244.5 293.5 368.1 458.2	48 71 95 114 143 178	4			

备注：
表中所有流量均为额定出口压力下的流量，随着压力的减小，流量会有所增大。

塑料液端材质、流量/压力范围
[0-429.3L/H, 0-21BarG]

额定流量 (升/小时)	冲程次数	额定出口压力 (BarG) 电机功率Hp (KW)	活塞直径 (毫米)	连接尺寸(英寸) NPT/BSPT	
				进口	出口
4.63 6.85 9.16 11.00 13.79 17.17	48 71 95 114 143 178	21	10mm	1/4" F	1/4" F
7.83 11.6 15.5 18.6 23.3 29.0	48 71 95 114 143 178	21	13mm		
16.7 24.7 33.1 39.7 49.8 62.0	48 71 95 114 143 178	17.2	19mm	1/2" F	1/2" F
41.7 61.6 82.5 99.0 124.1 154.5	48 71 95 114 143 178	10.7	30mm	3/4" F 1" F	3/4" F 1" F
74.1 109.6 146.6 175.9 220.7 274.7	48 71 95 114 143 178	6	40mm	3/4" F 1" F 1.5" M	3/4" F 1" F 1.5" M
115.8 171.2 229.1 274.9 344.9 429.3	48 71 95 114 143 178	4	50mm	1" F 1.5" M 2" M	3/4" F 1" F 1.5" M 2" M



55HL

金属液端材质、流量/压力范围

[0-453.4L/H, 0-276BarG]

额定流量 (升/小时)	冲程 次数	额定出口压力 (BarG) 电机功率Hp (KW)	活塞 直径 (毫米)	连接尺寸 (英寸)				
		3/4 (0.55)		进口	出口			
3.1 4.58 6.12 7.35 9.23 11.52	48 71 95 114 143 178	276	10mm	1/4" F	1/4" F			
3.23 4.77 6.38 7.66 9.61 12.00	48 71 95 114 143 178	220						
6.24 9.23 12.4 14.8 18.6 23.1	48 71 95 114 143 178	153				13mm	1/2" F	1/2" F
15.6 23.1 30.9 37.0 46.4 57.8	48 71 95 114 143 178	71.7						
42.6 63.0 84.3 101.2 126.9 158.0	48 71 95 114 143 178	28.8				30mm	3/4" F	1/2" F
77.4 114.5 153.2 183.9 230.6 287.1	48 71 95 114 143 178	16.2				40mm	1" F	
122.3 180.8 242.0 290.4 364.2 453.4	48 71 95 114 143 178	10.4	50mm	1.5" M	1" F			
				1.5" M	1.5" M			

备注：
表中所示流量均为额定出口压力下的流量，随着压力的减小，流量会有所增大。



塑料液端材质、流量/压力范围

[0-429.3L/H, 0-21BarG]

额定流量 (升/小时)	冲程 次数	额定出口压力 (BarG) 电机功率Hp (KW)	活塞 直径 (毫米)	连接尺寸 (英寸)	
		3/4 (0.55)		进口	出口
4.63 6.85 9.16 11.00 13.79 17.17	48 71 95 114 143 178	21	10mm	1/4" F	1/4" F
7.83 11.57 15.49 18.58 23.31 29.02	48 71 95 114 143 178	21	13mm	1/2" F	1/2" F
16.7 24.7 33.1 39.7 49.8 62.0	48 71 95 114 143 178	17.2	19mm	1/2" F	1/2" F
41.7 61.6 82.5 99.0 124.1 154.5	48 71 95 114 143 178	17.2	30mm	3/4" F	
74.1 109.6 146.6 175.9 220.7 274.7	48 71 95 114 143 178	10.4	40mm	1" F	3/4" F
115.8 171.2 229.1 274.9 344.9 429.3	48 71 95 114 143 178	10.4	50mm	1.5" M	1" F
				1.5" M	1.5" M

PulsaPro® 900

简介

作为具有七十多年经验的行业创新者，Pulsafeeder在泵业中处于稳固的领导地位，已成为其它竞争对手努力效仿的对象。通过大范围的客户需求调查和意见收集，我们的工程师开发了应用于石油/化工市场的新一代技术革新产品——PulsaPro® 900。PulsaPro® 900压力更高、流量更高、易操作、维修简便。

PulsaPro® 900坚固耐用。其模块化结构经久耐用，系统复原性好，且易于操作。帕斯菲达通过其Pulsar系列经多年使用考验的性能和最新技术的融合，把为客户提供“增值价值”提升到更高的层次，当推品质首选。

PulsaPro® 900的驱动系统具有五年质保期，这是业内最长的标准质保期。PulsaPro® 900把帕斯菲达经过多年使用考验的特性和最新的、已申请专利的特性结合在一起，是您的明智之选。

特点和优点



可采用带碳氟化合物内衬的液端

- 最强的耐腐蚀性
- 成本低
- 所有高合金金属材料可供选择



液压诊断包

- 泵性能的直观指示
- 系统不稳定的直观验证
- 油位视窗可确保油位正确



四螺栓连杆设计

- 抗管道应力
- 使止回阀更坚固
- 有助于无泄漏运行
- 可在不拆除任何管道的情况下迅速拆下止回阀



液压旁通阀

- 提供保护，防止泵过压
- 可从外部调节
- 持续进行直观检查



独特的球阀设计

- 刀刃阀座
- 精确、高效流量传送
- 简易的三组件设计
- 四凹槽阀导

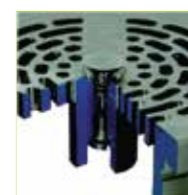

液压性能阀

- 外部可维修式集装阀设计
- 保护泵，防止因入口条件的限制而损坏
- 允许处理更高粘度及含固体颗粒的液体



蝶阀组件

- 无泄漏设计
- 低成本可更新式组件
- 用于更高压力
- 全金属结构—PTFE O形圈阀座



手动行程长度控制

- 设计简易、坚固
- 双刻度—百分比和流量
- 双头泵，共用行程调节
- 可选双齿轮箱，可独立控制行程



规格

产品范围

- 流量高达62,000 lph (16,380 gph), 压力高达500 bar (7,252 psi)
- 符合API 675, CE, ATEX, NORSOK, NACE和GOST要求
- 双隔膜带压力泄漏检测
- 标准为手动行程长度控制 (备选VFD, 自动冲程长度控制器)
- 精度高达+/-0.5%
- 工艺温度范围: -40°C (-40°F)至149°C(300°F)
- 标准粘度为3,000 cps, 有选项可处理更高粘度
- 液端部件上无焊接
- 通用设计: 可采用NPT/ISO和ANSI/ISO法兰接头
- 已申请专利的前拉式设计, 可简化维护工作, 提高效率

材质

- 液端: 316L、20合金、哈氏合金C、碳氟化合物内衬和其它材料
- 止回阀: 316L、20合金、哈氏合金C和其它材料
- 隔膜: PTEE、金属
- 齿轮箱: 铸铁

PulsaPro® 900 流量和压力性能(50/60 Hz)

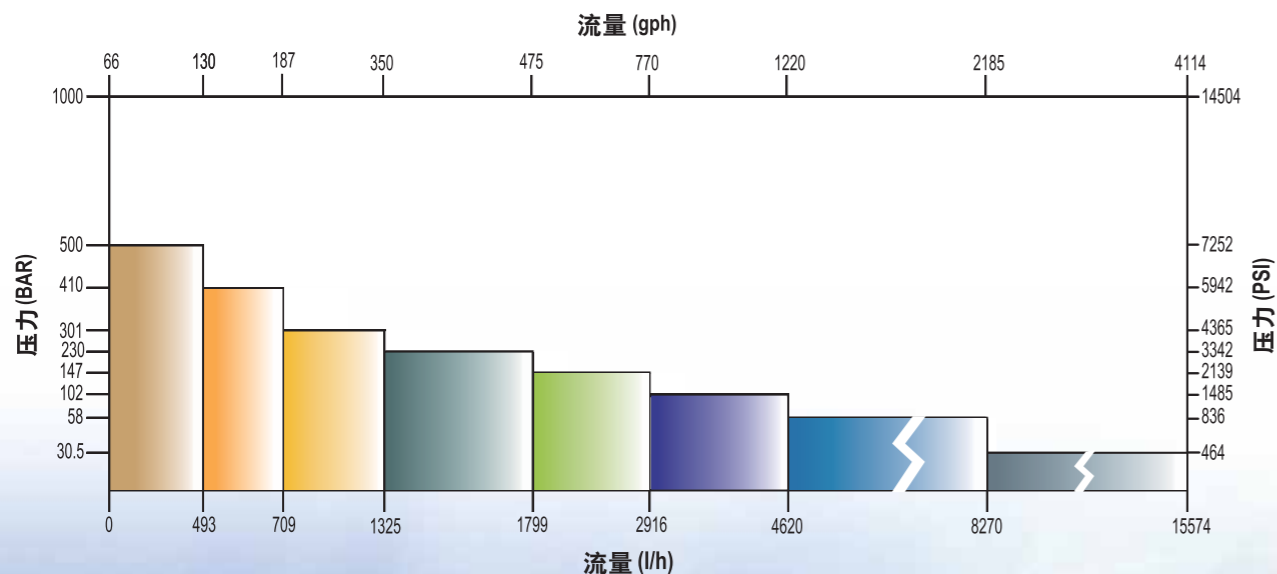

- PULSAlarm® 泄漏检测系统, 能即时检测到隔膜的破裂, 避免物料的泄漏。保护大多数生要的应用场合, 使其免受重大故障, 减少停车时间。
- PULSAlarm® 的隔膜为双隔膜结构, 即由两片特氟隆隔膜以及中间一片金属环组成。
- PULSAlarm® 为**压力型泄漏检测系统**, 两片隔膜之间填充中间液, 通过监测中间液的压力变化, 即时检测到隔膜的破裂。
- PULSAlarm® 标准配有真空/压力表, 用来监测隔膜间的压力。另外, 还有备选的压力开关, 以传递信号来激活警报器和/或停泵。

**PULSAlarm®
泄漏检测系统**

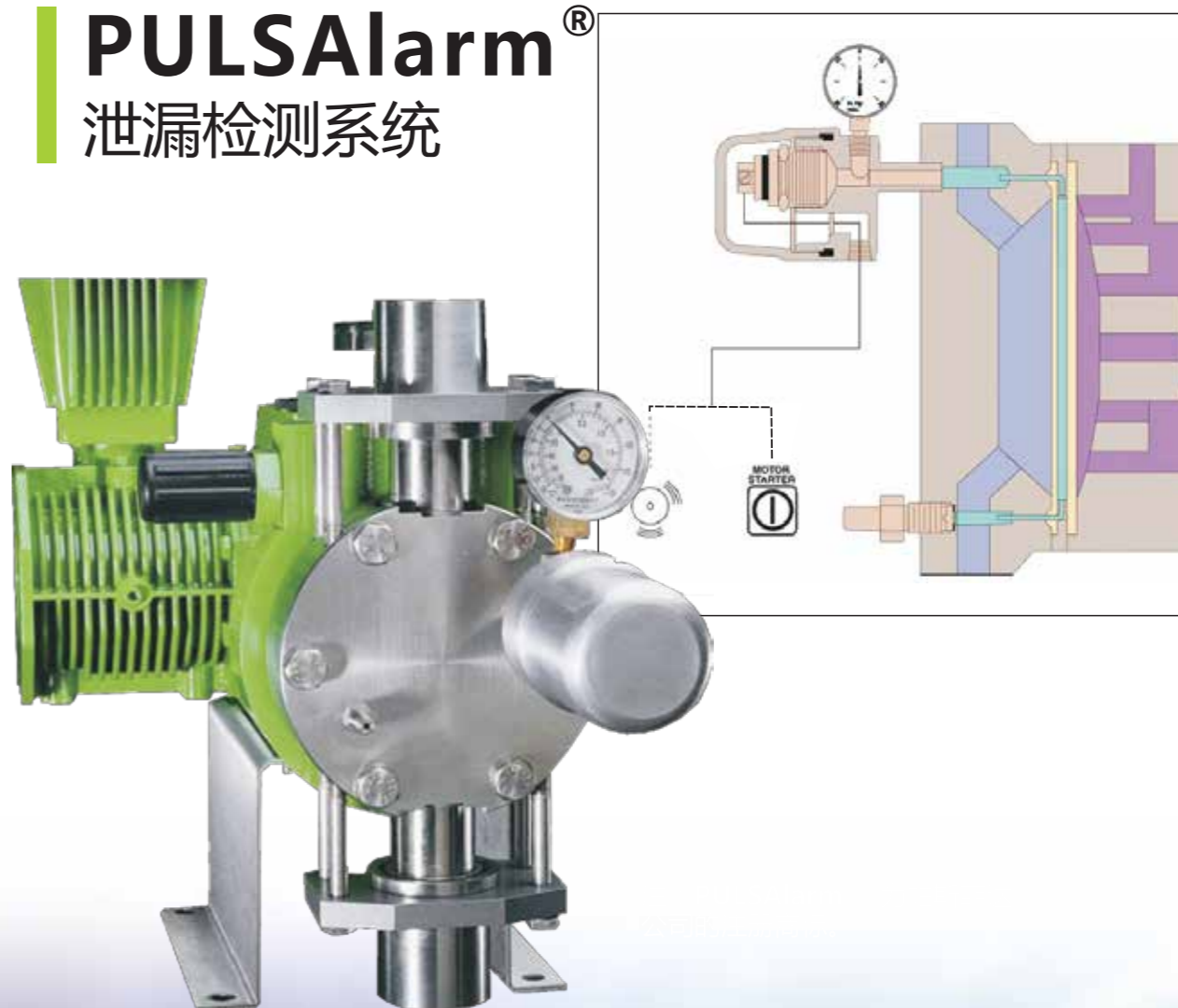

ELMA

电动冲程长度控制器

实现680和880 Pulsa系列远程流量调控



备注：
此图配备了法兰及电动冲程长度控制器选项。

标准性能

- NEMA 4 或 NEMA 7
- 手动/自动流量调节随时任意切换
- 0-100%冲程长度调节
- 可接收 4-20 MA
- 可输出 4-20 MA信号，以反映冲程长度的位置
- 闭环控制系统采用交流同步马达技术确保流量精确定位

整体尺寸

型号	L长cm	K宽cm	G高cm	估重KG
680	58	18	41	30
880	62	20	41	41

规格

电源	220V 50Hz交流 或 115V 60Hz		
最大功率	60瓦		
控制范围	0~100%流量		
标准输入信号	1~5ma直流 (1000ohm阻抗) 10~50ma直流 (100ohm阻抗)	4~20ma直流 (250ohm阻抗) 1~5V直流 (大于10万ohm阻抗)	
标准输出信号	4~20ma直流 (250ohm阻抗)		
操作温度范围	-40°C ~ +82°C		
防爆等级	NEMA 4 NEMA 7 (Class I, Group C and D)		

PULSAmatic

电动冲程长度控制器

实现 7120、7440、7660 和 8480 Pulsa 系列远程流量调控



备注：
此图配备了法兰选项。

标准性能

- 0~100%冲程长度调节
- 手动/自动流量调节随时任意切换
- NEMA 4 或 NEMA 7
- 结构紧凑，节约空间

整体尺寸

型号	L长cm	K宽cm	G高cm	估重KG
7120	86	28	43	91
7440	97	28	43	185
7660	122	38	53	282
8480	155	46	61	398

规格

电源	220V 50Hz交流 或 115V 60Hz	
最大功率	静态 - 15瓦 动态 - 23瓦	
控制范围	0~100%流量	
标准输入信号	1~5ma直流 (2000ohm阻抗) 10~50ma直流 (180ohm阻抗)	4~20ma直流 (470ohm阻抗) 1~5V直流 (大于27万ohm阻抗)
标准输出信号	4~20ma直流 (250ohm阻抗)	
操作温度范围	-40°C ~ +82°C	
防爆等级	NEMA 4 NEMA 7 (Class I, Group C and D)	

PNEUmatic

气动冲程长度控制器



标准性能

- 信号入口口径为1/4"NPT
- 压缩空气的压力设定为：40PSI
- 执行气压的压力设定在3PSI